

ecodry CaveMaster

Luftentfeuchter

Gebrauchsanweisung | Instruction Manual | Manuel d'instruction | Manuale d'istruzioni
Manual de instrucciones

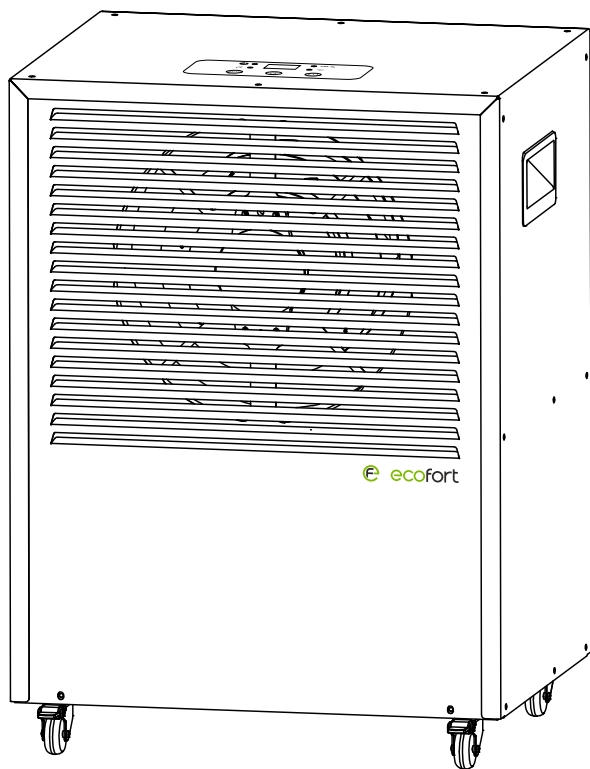





Gebrauchsanweisung 5



Manuel d'instruction 27



Instruction Manual 49



Manuale di istruzioni 71



Manual de instrucciones 93

ecodry CaveMaster

Luftentfeuchter

Gebrauchsanweisung

DEUTSCH

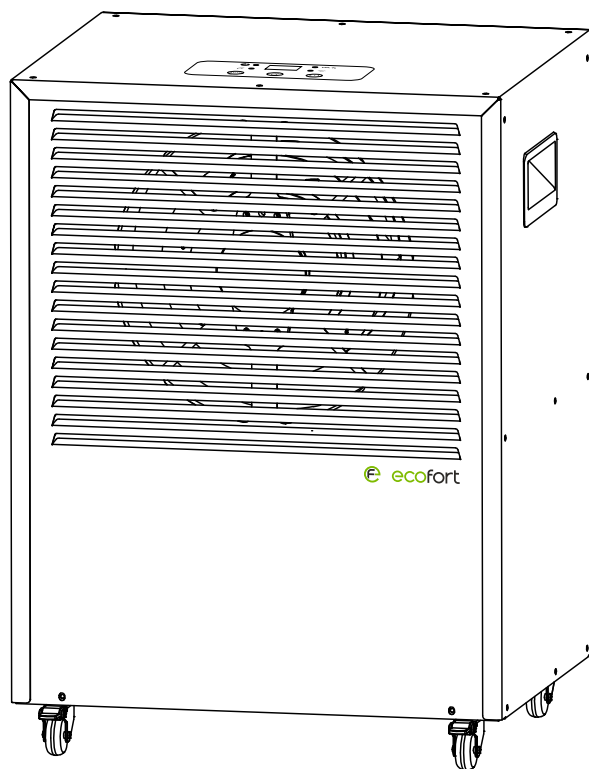

Vielen Dank, dass Sie sich für unser Produkt entschieden haben. Bitte lesen Sie diese Gebrauchsanweisung vor Inbetriebnahme des Geräts sorgfältig durch und bewahren Sie dieses Handbuch zum späteren Nachschlagen auf.

Inhalt

Sicherheitshinweise	8
Sicherheitsvorschriften für Service- und Reparaturarbeiten	10
Vor Inbetriebnahme	13
Option für kontinuierliche Entwässerung	14
Produktbeschreibung	15
Bedienung.....	16
Wi-Fi Verbindung	20
Reinigung und Wartung	22
Leitfaden zur Fehlerbehebung	23
Technische Daten	24
Garantie	25

Sicherheitshinweise

Bitte lesen Sie diese Betriebsanleitung vor der ersten Inbetriebnahme des Luftentfeuchters sorgfältig durch. Das Gerät ist nicht für den gewerblichen Gebrauch bestimmt.



WARNUNG

Dieses Gerät ist nur für die Verwendung in einer häuslichen Umgebung vorgesehen. Jede andere Verwendung wird vom Hersteller nicht empfohlen und kann zu Bränden, elektrischen Schlägen oder anderen Personen- und Sachschäden führen.

- Prüfen Sie die Spannung der Steckdose und vergewissern Sie sich, dass sie den technischen Daten des Geräts entspricht.
- Kinder dürfen nicht mit dem Gerät spielen. Die Reinigung und Wartung durch den Benutzer darf nicht von Kindern ohne Aufsicht durchgeführt werden.
- Das Gerät muss immer aufrecht stehen.
- Das Gerät muss mindestens 1 Stunde lang aufrecht stehen, bevor es zum ersten Mal benutzt wird oder nachdem es transportiert wurde.
- Setzen Sie sich niemals auf das Produkt, decken Sie es nicht ab und stellen Sie keine fremden Gegenstände darauf.
- Vergewissern Sie sich, dass der Luftfilter sauber und richtig eingesetzt ist, bevor Sie das Gerät einschalten.
- Verwenden Sie das Gerät nicht, wenn das Netzkabel, der Stecker oder ein anderes Teil beschädigt ist oder nicht richtig funktioniert.
- Versuchen Sie niemals, das Gerät selbst zu zerlegen oder zu reparieren.
- Schliessen Sie das Gerät niemals mit nassen Händen an oder ziehen Sie den Netzstecker. Stecken Sie niemals fremde Gegenstände in das Gerät.
- Ziehen Sie sofort den Netzstecker, wenn das Gerät seltsame Geräusche, Gerüche oder Rauch entwickelt.
- Achten Sie darauf, dass keine Fremdkörper den Lufteinlass/-auslass verdecken oder blockieren. Blockaden können zu Bränden, elektrischen Schlägen oder Schäden am Gerät führen.
- Ziehen Sie den Stecker aus der Steckdose, wenn das Gerät nicht benutzt

wird.

- Vergewissern Sie sich, dass das Gerät ausgeschaltet und vom Stromnetz getrennt ist, bevor Sie es bewegen.
- Wenn das Netzkabel beschädigt ist, muss es vom Hersteller, seinem Kundendienst oder einer ähnlich qualifizierten Person ersetzt werden, um Gefahren zu vermeiden.
- Das Gerät muss in Übereinstimmung mit den nationalen Verdrahtungsvorschriften installiert werden. Das Gerät ist für einen A-bewerteten Schalldruckpegel unter 70 dB(A) ausgelegt.



WARNUNG ZUM KÄLTEMITTEL R290

Dieses Gerät ist nur für die Verwendung von R290 (Propangas) als Kältemittel vorgesehen.

DER KÄLTEMITTELKREISLAUF IST VERSIEGELT. NUR EIN QUALIFIZIERTER TECHNIKER SOLLTE DIE WARTUNG VORNEHMEN!

Das Fehlen von Geruch bedeutet nicht, dass kein Gas ausgetreten ist. In der Nähe des Geräts sollten keine offenen Flammen, Zigaretten oder andere mögliche Zündquellen verwendet werden.

Die Bauteile sind für Propangas ausgelegt, nicht anregend und nicht funkensprühend. Einzelteile dürfen nur durch identische Reparaturteile ersetzt werden.

DAS GERÄT DARF NUR IN EINEM RAUM MIT EINER MINDESTGRÖSSE VON 4 m² BODENFLÄCHE INSTALLIERT WERDEN.

R290 ist ein brennbares Gas, das schwerer als Luft ist. Wenn das Gas aus dem Gerät entweicht, ist die Konzentration am Boden am höchsten. Das Gas kann jedoch (z. B. durch Luftzug, Gebläse usw.) in höhere Bereiche gehoben werden. Das in diesem Gerät verwendete R290 (Propan) ist geruchsneutral.

Verwenden Sie das Gerät nicht in einem Raum mit offenem Feuer, anderen starken Wärmequellen (z. B. Zigaretten, Kerzen usw.) oder elektrischen Entladungen. Stellen Sie das Gerät in einem Raum auf, der bei Bedarf gelüftet werden kann und in dem sich kein Gas ansammeln kann.

Wenn R290 (Propan) im Raum festgestellt wird oder ein Leck vermutet wird, lassen Sie keine unbefugten Personen nach der Quelle des Lecks suchen. Evakuieren Sie in diesem Fall alle Personen aus dem Raum, öffnen Sie die Fenster, verlassen Sie den Raum und benachrichtigen Sie die örtliche Feuerwehr, um ihr mitzuteilen, dass ein Propanleck aufgetreten ist. Lassen Sie keine Personen in den Raum zurückkehren, bis der Einsatzleiter der Feuerwehr oder ein zertifizierter Servicetechniker entscheidet, dass die Gefahr nicht mehr besteht.

Sicherheitsvorschriften für Service- und Reparaturarbeiten

Reparaturen dürfen nur von autorisiertem Servicepersonal und unter Verwendung von Originalersatzteilen durchgeführt werden.

1. Kontrollen im Bereich

Vor Beginn von Arbeiten an Anlagen, die brennbare Kältemittel enthalten, sind Sicherheitsüberprüfungen erforderlich, um sicherzustellen, dass die Entzündungsgefahr minimiert wird. Bei Reparaturen an der Kälteanlage sind die folgenden Vorsichtsmaßnahmen zu beachten, bevor Arbeiten an der Anlage durchgeführt werden.

2. Arbeitsverfahren

Die Arbeiten sind nach einem kontrollierten Verfahren durchzuführen, um die Gefahr des Vorhandenseins brennbarer Gase oder Dämpfe während der Arbeiten zu minimieren.

3. Allgemeiner Arbeitsbereich

Das gesamte Wartungspersonal und andere Personen, die in der näheren Umgebung arbeiten, sind über die Art der durchzuführenden Arbeiten zu unterrichten. Arbeiten in engen Räumen sind zu vermeiden. Der Bereich um den Arbeitsbereich ist abzugrenzen. Es ist sicherzustellen, dass die Bedingungen in diesem Bereich sicher sind, indem er auf brennbares Material überprüft wird.

4. Prüfen auf Vorhandensein von Kältemittel

Der Bereich muss vor und während der Arbeiten mit einem geeigneten Kältemittel-Detektor überprüft werden, um sicherzustellen, dass der Techniker auf potenziell entflammbare Atmosphären aufmerksam ist. Vergewissern Sie sich, dass das verwendete Lecksuchgerät für den Einsatz mit brennbaren Kältemitteln geeignet ist, d. h. nicht funkensprühend, ausreichend abgedichtet oder eigensicher.

5. Vorhandensein eines Feuerlöschers

Wenn heiße Arbeiten an der Kältemaschine oder an zugehörigen Teilen durchgeführt werden sollen, muss eine geeignete Feuerlöschschiensrüstung zur Verfügung stehen. Ein Trockenpulver- oder CO₂-Feuerlöscher ist in der Nähe des Beschickungsbereichs bereitzuhalten.

6. Keine Zündquellen

Personen, die Arbeiten an einer Kälteanlage durchführen, bei denen Rohrleitungen freigelegt werden, die brennbares Kältemittel enthalten oder enthalten haben, dürfen keine Zündquellen in einer Weise verwenden, die zu einer Brand- oder Explosionsgefahr führen kann. Alle möglichen Zündquellen, einschliesslich Zigarettenrauch, sind in ausreichendem Abstand vom Ort der Installation, der Reparatur, des Ausbaus und der Entsorgung zu halten, bei denen möglicherweise brennbares Kältemittel in den umgebenden Raum freigesetzt werden kann. Vor Beginn der Arbeiten ist die Umgebung des Geräts zu untersuchen, um sicherzustellen, dass keine brennbaren Gefahren oder Zündgefahren vorhanden sind. Es sind "Rauchen verboten"-Schilder anzubringen.

7. Belüfteter Bereich

Stellen Sie sicher, dass sich der Bereich im Freien befindet oder dass er ausreichend belüftet ist, bevor Sie in das System eindringen oder heiße Arbeiten durchführen. Eine gewisse Belüftung muss auch während der Durchführung der Arbeiten gewährleistet sein. Die Belüftung sollte freigesetztes Kältemittel sicher zerstreuen und vorzugsweise nach aussen in die Atmosphäre ableiten.

8. Kontrollen an der Kühleinrichtung

Wenn elektrische Bauteile ausgetauscht werden, müssen sie für den Zweck geeignet sein und den richtigen Spezifikationen entsprechen. Die Wartungs- und Instandhaltungsrichtlinien des Herstellers sind in jedem Fall zu befolgen. Im Zweifelsfall ist die technische Abteilung des Herstellers um Hilfe zu bitten.

Bei Anlagen, die brennbare Kältemittel verwenden, sind die folgenden Kontrollen durchzuführen:

- Die Füllmenge richtet sich nach der Raumgröße, in der die kältemittelhaltigen Teile installiert sind;
- Das Gebläse und die Abluftöffnungen funktionieren einwandfrei und sind nicht verstopft;
- Bei Verwendung eines indirekten Kühlkreislaufs ist der Sekundärkreislauf auf das Vorhandensein von Kältemittel zu überprüfen;
- Die Markierungen an den Geräten müssen weiterhin sichtbar und lesbar sein. Unleserliche Markierungen und Schilder sind zu korrigieren;
- Die Kältemittelleitungen oder -bauteile werden so verlegt, dass es unwahrscheinlich ist, dass sie mit Stoffen in Berührung kommen, die kältemittelhaltige Bauteile angreifen, es sei denn, die Bauteile bestehen aus Materialien, die von Natur aus korrosionsbeständig sind, oder sind in geeigneter Weise gegen Korrosion geschützt.

9. Kontrollen an elektrischen Geräten

Reparatur- und Wartungsarbeiten an elektrischen Bauteilen müssen erste Sicherheitsüberprüfungen und Inspektionsverfahren für die Bauteile umfassen. Liegt ein Fehler vor, der die Sicherheit beeinträchtigen könnte, so darf der Stromkreis nicht angeschlossen werden, bis der Fehler zufriedenstellend behoben ist. Kann der Fehler nicht sofort behoben werden, ist es aber notwendig, den Betrieb fortzusetzen, so ist eine angemessene Übergangslösung zu wählen. Dies ist dem Eigentümer des Geräts mitzuteilen, damit alle Beteiligten informiert sind. Die anfänglichen Sicherheitsprüfungen müssen Folgendes umfassen:

- Die Kondensatoren müssen auf sichere Weise entladen werden, um die Möglichkeit von Funkenbildung zu vermeiden;
- Dass beim Aufladen, Wiederherstellen oder Entleeren des Systems keine stromführenden elektrischen Komponenten und Leitungen freiliegen;
- Die Kontinuität der Erdungsverbindung muss gewährleistet sein.

Vor Inbetriebnahme

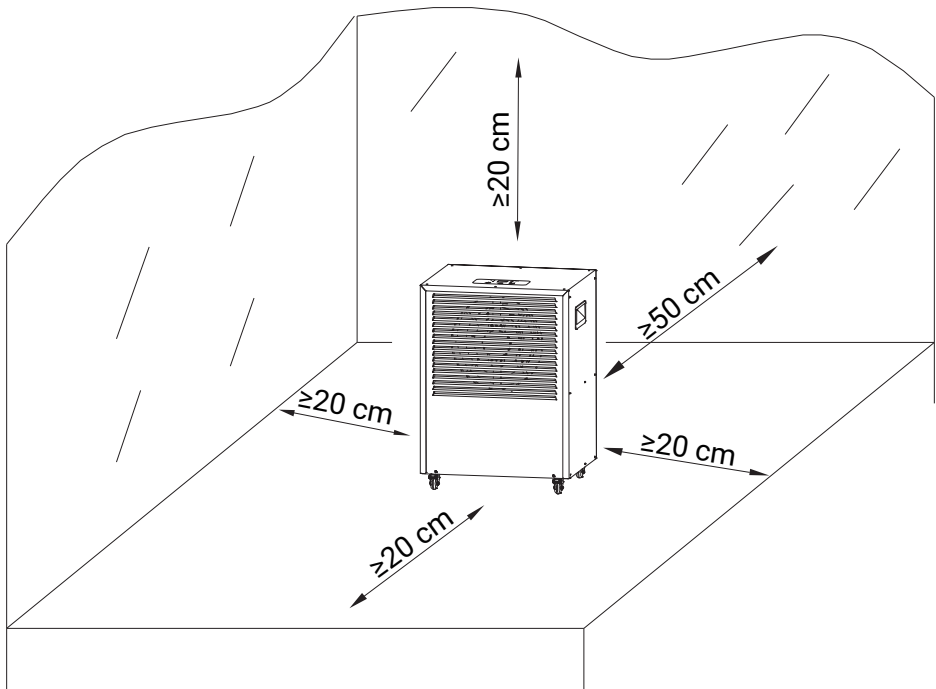

- Stellen Sie den Luftentfeuchter in aufrechter Position auf eine stabile, ebene Fläche.
- Stellen Sie sicher, dass der Luftentfeuchter in einem sicheren Abstand von mindestens 50 cm von einer Wand oder einem Möbelstück entfernt steht. Die Versorgungsspannung sollte mit dem Wert auf dem Typenschild übereinstimmen, die Steckdose muss geerdet sein.
- Stellen Sie sicher, dass der Tank richtig eingesetzt ist. Wenn der Tank voll ist oder nicht richtig sitzt, leuchtet die "Tank Full" Anzeige auf und der Luftentfeuchter stoppt die Luftentfeuchtung.
- Schalten Sie das Gerät ein und betreiben Sie es gemäß den Anweisungen im Kapitel "Bedienung".

Option für kontinuierliche Entwässerung

In der Grundeinstellung wird das Wasser im Tank aufgefangen. Wenn Sie eine kontinuierliche Entwässerung bevorzugen, befolgen Sie bitte die folgenden Schritte:

1. Entfernen Sie den Stopfen am Wasserbehälter.
2. Stecken Sie den Ablaufschlauch mit 14 mm Innendurchmesser auf den Ablaufstutzen an der Rückseite des Wasserbehälters. Achten Sie bitte immer darauf, dass der Schlauch abwärts führt und nicht blockiert oder geknickt ist.

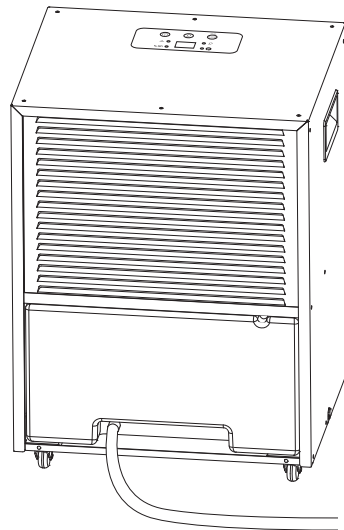
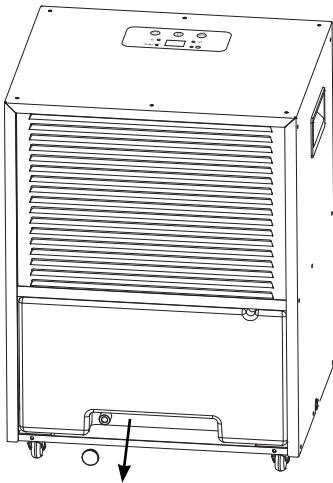

Produktbeschreibung

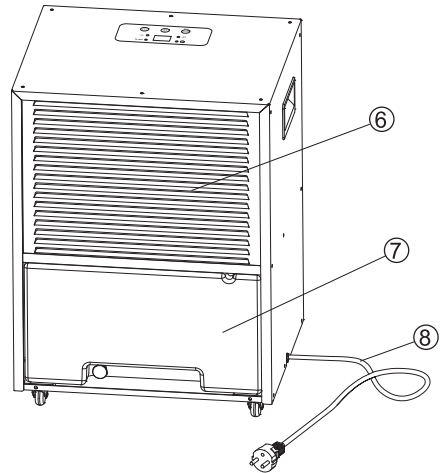
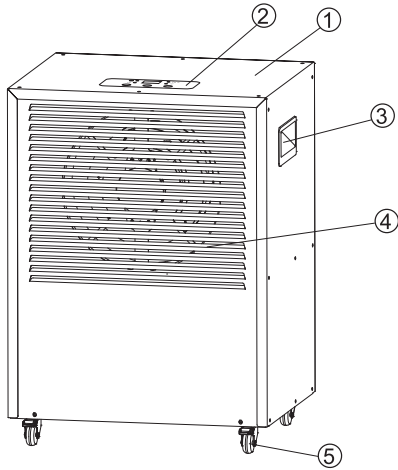

1. Äusseres Gehäuse
2. Bedienfeld
3. Handgriff
4. Luftauslass
5. Rollen

6. Lufteinlass
7. Wasserbehälter
8. Stromkabel

Bedienung

Bedienfeld

1. Display
2. Auto-Taste / Wi-Fi-Taste
3. Manuell-Taste
4. Ein-/Aus-Taste

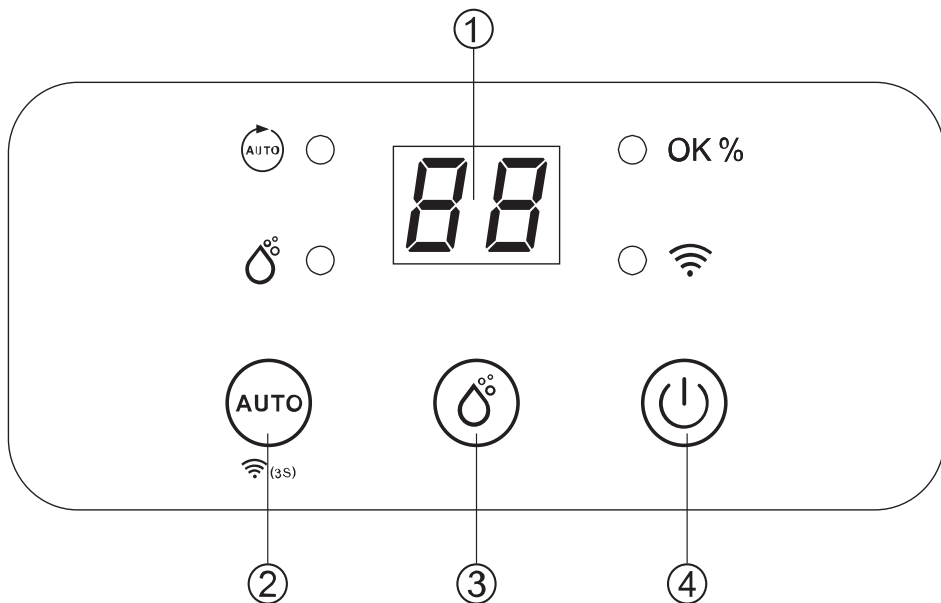

Anzeige Auto-Modus

OK % Standby-Anzeige



Anzeige Manueller Modus



Wi-Fi-Anzeige

Ein-/ausschalten

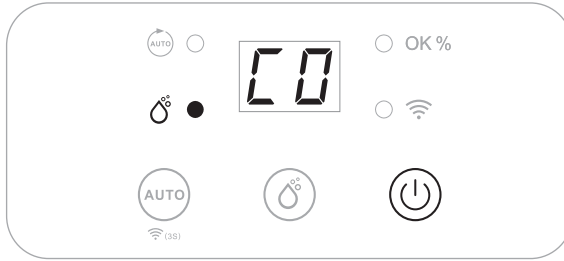

Schliessen Sie das Gerät an die Stromversorgung an und drücken Sie einmal die Power-Taste, um das Gerät einzuschalten. Das Gerät läuft in der Grundeinstellung im manuellen Dauerentfeuchtungsmodus, die Anzeige "Manueller Modus" leuchtet.

Einstellung der Zielfeuchtigkeit

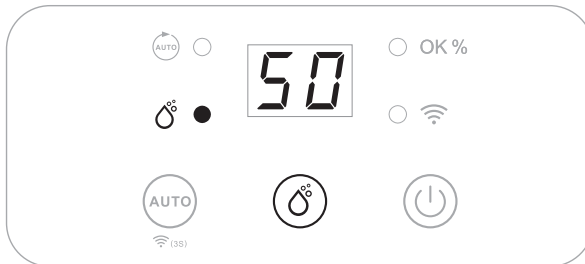

Drücken Sie die Manuell-Taste, um Ihre bevorzugte Luftfeuchtigkeit zwischen CO-40%-45%-50%-55%-60%-65%-70%-CO auszuwählen. CO bedeutet kontinuierliche Entfeuchtung unabhängig von der Umgebungfeuchtigkeit.

Hinweis:



- Wenn die Luftfeuchtigkeit unter 30% liegt, zeigt das Display LO an.
- Ist die Luftfeuchtigkeit höher als 90%, zeigt das Display HI an.
- Wenn sich das Gerät im Standby-Modus befindet, schaltet sich der Ventilator einmal pro Stunde für 5 Minuten ein, um die Luftfeuchtigkeit zu überprüfen.

Auto-Modus

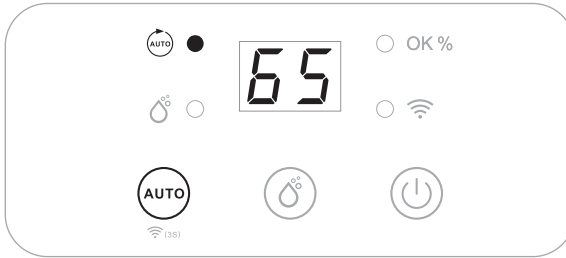

Drücken Sie die Auto-Taste, um den Auto-Modus zu wählen. Das Gerät arbeitet automatisch entsprechend der gemessenen relativen Luftfeuchtigkeit (RF%), wie in der Tabelle unten dargestellt:

Ermittelte Luftfeuchtigkeit in %	Kompressor	Ventilator
RF% \geq 60%	Schaltet EIN	Schaltet EIN
RF% $<$ 50%	Schaltet AUS	Schaltet AUS

Wi-Fi Funktion

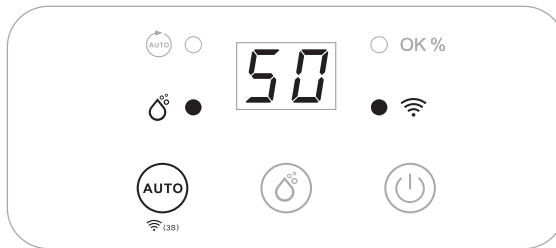

Halten Sie die Auto-Taste 3 Sekunden lang gedrückt, um die Wi-Fi-Funktion zu aktivieren und den Wi-Fi-Verbindungsmodus aufzurufen. Während der Netzwerkkonfiguration blinkt die Wi-Fi-Anzeige, nach erfolgreicher Wi-Fi-Verbindung leuchtet die Wi-Fi-Anzeige dauerhaft.

Detaillierte Informationen zur Bedienung finden Sie im Abschnitt "Wi-Fi Verbindung".

Hinweis: Halten Sie die Auto-Taste 3 Sekunden lang gedrückt, um die Wi-Fi-Verbindung zu trennen.



Automatisches Ausschalten

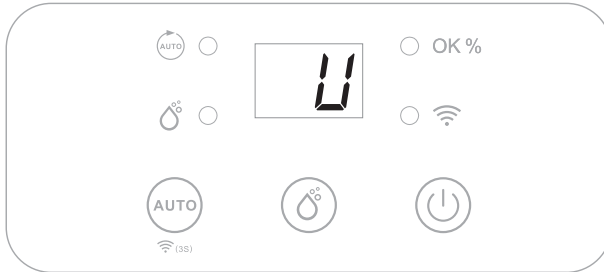

Wenn der Wasserbehälter voll ist oder der Wasserbehälter nicht ordnungsgemäss installiert ist, schaltet sich das Gerät automatisch aus, und auf dem Display wird "U" angezeigt.

Nach dem Entleeren oder dem korrekten Einsetzen des Wasserbehälters kehrt das Gerät in den zuvor eingestellten Modus zurück.

Automatische Abtaugung

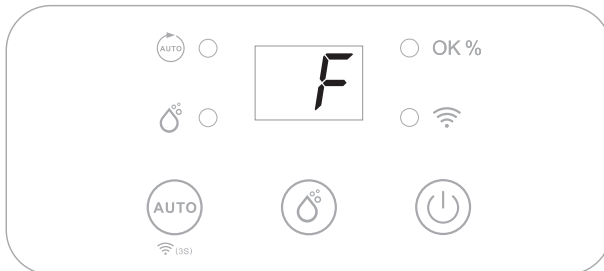

Wenn die Umgebungstemperatur zu niedrig ist, schaltet der Luftfeuchter in den Abtaubetrieb. Der Kompressor schaltet sich aus und das Gerät läuft mit eingeschaltetem Ventilator, bis der Frost abgetaut ist. Auf dem Display wird "F" angezeigt. Während des Abtaubetriebs ist ein manuelles Eingreifen nicht möglich.

Memory-Funktion

Im Falle eines Stromausfalls kehrt das Gerät in den zuvor eingestellten Modus zurück, sobald die Stromversorgung wiederhergestellt ist.

Wi-Fi Verbindung

Scannen Sie den QR-Code, um direkt zum Download zu gelangen.

Vorbereitung zur Verbindung:

Mit der "ecofort SMART"-App können Sie das Gerät über Ihr Heimnetzwerk bedienen. Voraussetzung ist eine permanente WLAN-Verbindung zu Ihrem Modem bzw. Router.

1. Installieren Sie die App "ecofort SMART" und erstellen Sie ein Benutzerkonto.
2. Aktivieren Sie die Wi-Fi-Funktion durch langes Drücken der Auto-Taste am Gerät.
3. Stellen Sie das Gerät in Reichweite Ihres Routers auf.
4. Sobald das Gerät eingeschaltet ist, blinkt die Wi-Fi-Anzeige. Falls keine Netzwerkverbindung entsteht, wird dieser Status nach 3 Minuten aufgehoben und die Anzeige erlischt. Wenn Sie die Wi-Fi-Verbindung wiederherstellen möchten, drücken Sie die Auto-Taste 5 Sekunden lang, um die Netzwerkkonfiguration wieder zu starten; die Wi-Fi-Anzeige blinkt erneut.



Verbindung mit der App:

Methode 1: Verbindung via Bluetooth

Aktivieren Sie Bluetooth auf Ihrem Mobiltelefon oder Tablet.

Wenn die Wi-Fi-Anzeige am Gerät blinkt, öffnen Sie die "ecofort SMART"-App und wählen Sie "Neues Gerät hinzufügen", das Gerät verbindet sich automatisch über Bluetooth.

Methode 2: Verbindung via Wi-Fi

Wenn die Wi-Fi-Anzeige am Gerät blinkt, wählen Sie auf Ihrem Smartphone oder Tablet "Gerät hinzufügen", Kategorie "Luftentfeuchter" und "CaveMaster".

Überprüfen Sie den Status der Wi-Fi-Anzeige auf dem Gerät; wenn die Wi-Fi-Anzeige blinkt, bestätigen Sie bitte und drücken Sie "Weiter".

Geben Sie den Namen und das Passwort Ihres Wi-Fi-Netzwerks ein, bestätigen Sie und warten Sie 1-2 Minuten auf die Verbindung und drücken Sie dann auf "Fertig stellen".



Hinweis: Sobald das Gerät erfolgreich verbunden wurde, leuchtet die Wi-Fi-Anzeige dauerhaft. Jetzt können Sie das Gerät über die App bedienen.

Hinweis: Halten Sie die Auto-Taste ca. 5 Sekunden lang gedrückt, um die Verbindung zum Gerät zu trennen. Die Wi-Fi-Anzeigelampe blinkt bis zu einer erneuten Verbindung oder erlischt nach 3 Minuten vollständig, wenn keine Verbindung hergestellt wurde.

Reinigung und Wartung

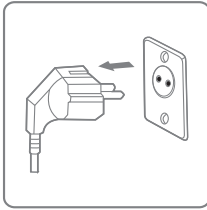

1. Schalten Sie das Gerät aus und ziehen Sie den Stecker aus der Steckdose, bevor Sie es reinigen.

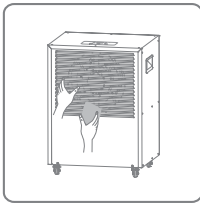

2. Reinigen Sie das Gehäuse mit einem weichen, trockenen Tuch. Bei starker Verschmutzung verwenden Sie ein mildes Reinigungsmittel. Wischen Sie den Luftentfeuchter mit einem leicht feuchten Tuch ab. Spritzen Sie das Gerät niemals mit Wasser ab.

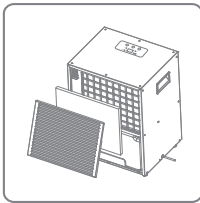

3. Nehmen Sie den Filter heraus und reinigen Sie ihn mit einem Staubsauger oder Seifenwasser, das nicht heißer als 40 °C ist.

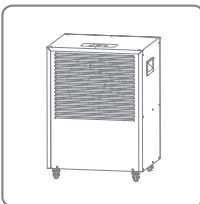

4. Spülen Sie den Filter aus und lassen Sie ihn vollständig trocknen, bevor Sie ihn wieder in das Gerät einsetzen.

Leitfaden zur Fehlerbehebung

PROBLEM	LÖSUNG
Der Luftentfeuchter lässt sich nicht einschalten	<ul style="list-style-type: none"> • Vergewissern Sie sich, dass das Netzkabel richtig eingesteckt ist und dass die Steckdose Strom führt. • Der Wasserbehälter ist voll oder falsch eingesetzt. • Der eingestellte Feuchtigkeitswert ist erreicht. • Netzstecker oder -kabel beschädigt.
Die Luftfeuchtigkeit sinkt nicht	<ul style="list-style-type: none"> • Der Luftentfeuchter wurde nicht lange genug benutzt. • Achten Sie darauf, dass alle Türen und Fenster geschlossen sind. • Die Umgebungstemperatur ist zu niedrig. • Die Luftfeuchtigkeit der Umgebung ist zu niedrig. • Der Luftfilter auf der Rückseite des Geräts ist verschmutzt. • Überschreitung der empfohlenen Raumgröße. • Die Luftfeuchtigkeit der Umgebung ist niedriger als die eingestellte gewünschte Luftfeuchtigkeit.
Ungewöhnliche Geräusche	<ul style="list-style-type: none"> • Der Luftentfeuchter ist gekippt oder steht auf einer unebenen Fläche. • Stellen Sie sicher, dass der Luftfilter sauber ist. • Lose oder fremde Partikel im Inneren des Geräts. • Geräusch von fließendem Kältemittel.
Wasser im Behälter läuft über	<ul style="list-style-type: none"> • Der Wasserbehälter könnte beschädigt sein. • Schwimmer für Wasser-Autosensor ist nicht vorhanden oder blockiert. • Der interne Abfluss ist blockiert oder verstopft.
Anzeige LO	<p>Die Luftfeuchtigkeit ist niedriger als 30% - das Display LO zeigt wieder die Luftfeuchtigkeit an, wenn sie über 30% liegt.</p>
Anzeige HI	<p>Die Luftfeuchtigkeit ist höher als 90% - das Display HI zeigt wieder die Luftfeuchtigkeit an, wenn sie unter 90% liegt.</p>

PROBLEM	LÖSUNG
Fehlercode	<p>E1 Temperatursensordfehler, bitte wenden Sie sich an den Kundendienst.</p> <p>E2 Fehler im Feuchtigkeitssensor, bitte wenden Sie sich an den Kundendienst.</p>

Technische Daten

Stromversorgung	220-240 V ~ 50 Hz	
Entfeuchtungsleistung	30 °C RF 80%	25 L/Tag
	27 °C RF 60%	14 L/Tag
	15 °C RF 60%	7 L/Tag
Stromverbrauch	30 °C RF 80%	255 W
	27 °C RF 60%	225 W
	15 °C RF 60%	190 W
Luftumwälzung	215 m ³ /h	
Fassungsvermögen des Wasserbehälters	6.0 L	
Geräuschpegel	50 dB(A)	
Betriebstemperatur	5-35 °C	
Kältemittel	R290 / 0.12 kg	
Nettogewicht	20.5 kg	
Dimensionen (H × B × T)	535 × 390 × 320 mm	

Garantie

Die Garantiezeit von 2 Jahren beginnt ab Lieferdatum.

Im Falle eines Garantieanspruchs wird ein defektes Gerät entweder repariert oder gegen einen gleichwertigen Ersatz ausgetauscht. Wird die Garantie in Anspruch genommen, verlängert sich die Garantie nicht, sondern läuft weiter.

Wenden Sie sich bei einem Defekt des Geräts an den Kundenservice des Händlers, bei dem das Gerät gekauft wurde. Bitte geben Sie bei jeder Kontaktaufnahme Ihre Bestell- oder Rechnungsnummer an. Senden Sie bitte keine Geräte ohne Voranmeldung zurück.

Beachten Sie bitte, dass nicht jeder technische Defekt innerhalb der Garantiezeit zwingend ein Garantiefall sein muss. Der Garantieanspruch wird in Fällen wie Elementarschäden, Feuchtigkeitsschäden, Schlag- oder Sturzschäden, natürliche Abnutzung, Fehlmanipulationen, Beschädigungen durch Einwirkung von aussen sowie Eingriffe in das Produkt oder dessen Modifikation, in der Regel abgelehnt.

Bei Fragen oder Unsicherheiten besuchen Sie bitte das ecofort Support Center auf support.ecofort.ch. Hier finden Sie die aktuellsten Lösungen und Hilfen zu Ihrem Produkt.

ecofort AG
Ipsachstrasse 16
CH-2560 Nidau
+41 (0) 32 322 31 11
support@ecofort.ch
<https://ecofort.ch>

Umweltbewusste Entsorgung

Dieses Symbol weist darauf hin, dass dieses Produkt nicht mit dem allgemeinen Hausmüll entsorgt werden darf. Dies gilt in der gesamten EU. Um Schäden für die Umwelt oder die Gesundheit durch falsche Abfallentsorgung zu vermeiden, muss das Produkt zum Recycling abgegeben werden, damit das Material auf verantwortungsvolle Weise entsorgt werden kann. Wenn Sie Ihr Produkt recyceln, bringen Sie es zu Ihrer örtlichen Sammelstelle oder wenden Sie sich an die Verkaufsstelle. Sie werden dafür sorgen, dass das Produkt auf umweltgerechte Weise entsorgt wird.

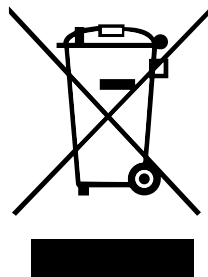

ecodry CaveMaster

Déshumidificateur

Manuel d'instruction

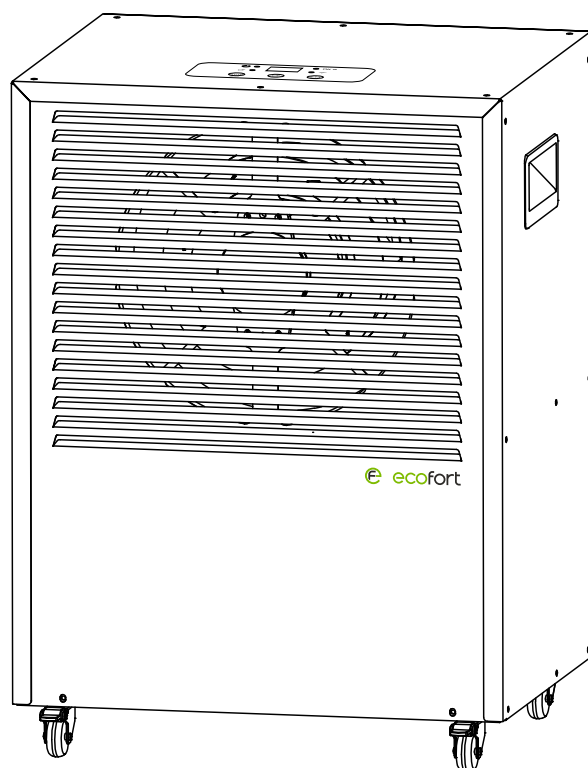

FRANÇAIS

Merci d'avoir acheté notre produit.
Veuillez lire attentivement ce manuel d'instructions avant d'utiliser le déshumidificateur.



Conservez ce livret pour pouvoir vous y référer ultérieurement.

Contenu

Consignes de sécurité	30
Règles de sécurité pour les travaux d'entretien et de réparation.	32
Avant l'opération.....	35
Option de drainage continu	36
Description des pièces	37
Instructions d'utilisation	38
Guide de connexion Wi-Fi.....	42
Nettoyage et entretien	44
Guide de dépannage.....	45
Spécifications techniques	46
Garantie	47

Consignes de sécurité

Veillez lire attentivement ce mode d'emploi avant la première utilisation du déshumidificateur. L'appareil n'est pas destiné à un usage commercial.



AVERTISSEMENT

Cet appareil est destiné à être utilisé dans un environnement domestique uniquement. Toute autre utilisation n'est pas recommandée par le fabricant et peut provoquer un incendie, des décharges électriques ou d'autres blessures et dommages matériels.

- Vérifier la tension de la prise de courant et s'assurer qu'elle correspond aux spécifications techniques de l'appareil.
- Les enfants ne doivent pas jouer avec l'appareil. Le nettoyage et l'entretien ne doivent pas être effectués par des enfants sans surveillance.
- L'appareil doit toujours être en position verticale.
- L'appareil doit rester debout pendant au moins une heure avant la première utilisation ou après le transport.
- Ne jamais s'asseoir, couvrir ou placer des objets étrangers sur le produit.
- Assurez-vous que le filtre à air est propre et correctement installé avant de mettre l'appareil en marche.
- N'utilisez jamais l'appareil si le câble d'alimentation, la fiche ou tout autre élément est endommagé ou ne fonctionne pas correctement.
- N'essayez jamais de démonter ou de réparer l'appareil vous-même.
- Ne jamais brancher ou débrancher l'appareil avec des mains mouillées. Ne jamais introduire d'objets étrangers dans l'appareil.
- Débranchez immédiatement l'appareil s'il émet des bruits étranges, des odeurs ou de la fumée.
- Veillez à ce qu'aucun objet étranger ne recouvre ou n'obstrue l'entrée/sortie d'air. Les blocages peuvent provoquer des incendies, des chocs électriques

ou endommager le produit.

- Débranchez l'appareil lorsqu'il n'est pas utilisé.
- Avant de déplacer l'appareil, assurez-vous qu'il est éteint et débranché.
- Si le cordon d'alimentation est endommagé, il doit être remplacé par le fabricant, son agent de service ou une personne de qualification similaire afin d'éviter tout danger.
- L'appareil doit être installé conformément aux réglementations nationales en matière de câblage. L'appareil est conçu pour un niveau de pression acoustique pondéré A inférieur à 70 dB(A).



AVERTISSEMENT CONCERNANT LE RÉFRIGÉRANT R290

Cet appareil est conçu uniquement pour être utilisé avec du gaz R290 (propane) comme réfrigérant désigné.

LA BOUCLE DE RÉFRIGÉRANT EST SCELLÉE. SEUL UN TECHNICIEN QUALIFIÉ DOIT TENTER DE RÉPARER L'APPAREIL !

L'absence d'odeur ne signifie pas qu'il n'y a pas de gaz qui s'échappe. Aucune flamme nue, cigarette ou autre source d'inflammation ne doit être utilisée à proximité de l'appareil.

Les pièces détachées sont conçues pour le propane et ne produisent pas d'incidences ni d'étincelles. Les pièces ne doivent être remplacées que par des pièces de rechange identiques.

L'APPAREIL NE PEUT ÊTRE INSTALLÉ QUE DANS UNE PIÈCE D'UNE SUPERFICIE MINIMALE DE 4 M².

Le R290 est un gaz inflammable plus lourd que l'air. Par conséquent, si le gaz fuit de l'unité, la concentration sera la plus élevée au niveau du sol. Cependant, le gaz peut être soulevé (par exemple par un courant d'air, un ventilateur, etc.) à des niveaux plus élevés. Le R290 (propane) utilisé dans cet appareil n'a pas d'odeur.

N'utilisez pas l'appareil dans une pièce où se trouvent des flammes nues, d'autres sources de chaleur importantes (cigarettes, bougies, etc.) ou des décharges électriques. Installez l'appareil dans une pièce qui peut être ventilée si nécessaire et où l'accumulation de gaz n'est pas possible.

Si du R290 (propane) est détecté dans la pièce, ou si une fuite est suspectée, ne permettez pas à des personnes non autorisées de rechercher la source de la fuite. Dans ce cas, évacuez toutes les personnes de la pièce, ouvrez les fenêtres, quittez la pièce et prévenez les pompiers de votre région pour les informer qu'une fuite de propane s'est produite. Ne laissez personne retourner dans la pièce jusqu'à ce que le commandant du service d'incendie ou un ingénieur de service certifié décide que le risque a cessé d'exister.

Règles de sécurité pour les travaux d'entretien et de réparation

Les réparations ne doivent être effectuées que par du personnel de service autorisé et uniquement à l'aide de pièces de rechange d'origine.

1. Contrôles dans la zone

Avant de commencer à travailler sur des systèmes contenant des réfrigérants inflammables, des contrôles de sécurité sont nécessaires pour s'assurer que le risque d'inflammation est réduit au minimum. Pour les réparations du système frigorifique, les précautions suivantes doivent être prises avant d'effectuer des travaux sur le système.

2. Procédure de travail

Les travaux sont entrepris dans le cadre d'une procédure contrôlée de manière à réduire au minimum le risque de présence de gaz ou de vapeurs inflammables pendant l'exécution des travaux.

3. Espace de travail général

Tout le personnel d'entretien et les autres personnes travaillant dans la zone locale doivent être informés de la nature du travail effectué. Le travail dans des espaces confinés doit être évité. La zone autour de l'espace de travail doit être isolée. S'assurer que les conditions à l'intérieur de la zone ont été rendues sûres en vérifiant qu'il n'y a pas de matériaux inflammables.

4. Vérification de la présence de fluide frigorigène

La zone doit être contrôlée à l'aide d'un détecteur de réfrigérant approprié avant et pendant les travaux, afin de s'assurer que le technicien est conscient de l'existence d'atmosphères potentiellement inflammables. Assurez-vous que l'équipement de détection des fuites utilisé est adapté aux réfrigérants inflammables, c'est-à-dire qu'il ne produit pas d'étincelles, qu'il est correctement scellé ou qu'il est intrinsèquement sûr.

5. Présence d'un extincteur

Si un travail à chaud doit être effectué sur l'équipement de réfrigération ou toute pièce associée, un équipement d'extinction d'incendie approprié doit être disponible à portée de main. Un extincteur à poudre ou à CO₂ doit se trouver à proximité de la zone de chargement.

6. Pas de sources d'inflammation

Aucune personne effectuant des travaux en rapport avec un système de réfrigération impliquant la mise à nu d'une tuyauterie contenant ou ayant contenu un réfrigérant inflammable ne doit utiliser de sources d'inflammation de manière à entraîner un risque d'incendie ou d'explosion. Toutes les sources d'inflammation possibles, y compris la cigarette, doivent être maintenues à une distance suffisante du site d'installation, de réparation, d'enlèvement et d'élimination, au cours desquels du réfrigérant inflammable peut éventuellement être libéré dans l'espace environnant. Avant le début des travaux, la zone autour de l'équipement doit être étudiée pour s'assurer qu'il n'y a pas de risques d'inflammabilité ou d'inflammation. Des panneaux "Interdiction de fumer" doivent être affichés.

7. Zone ventilée

Assurez-vous que la zone est à l'air libre ou qu'elle est correctement ventilée avant de pénétrer dans le système ou d'effectuer un travail à chaud. Une certaine ventilation doit être maintenue pendant la durée des travaux. La ventilation doit permettre de disperser en toute sécurité tout réfrigérant libéré et, de préférence, de l'expulser dans l'atmosphère.

8. Checks to the refrigeration equipment

Lorsque des composants électriques sont remplacés, ils doivent être adaptés à l'usage prévu et répondre aux spécifications correctes. Les directives d'entretien et de maintenance du fabricant doivent être respectées à tout moment. En cas de doute, consultez le service technique du fabricant pour obtenir de l'aide.

Les contrôles suivants sont appliqués aux installations utilisant des réfrigérants inflammables :

- La taille de la charge correspond à la taille de la pièce dans laquelle les pièces contenant le réfrigérant sont installées ;
- Le ventilateur et les sorties d'air fonctionnent correctement et ne sont pas obstrués ;
- Si un circuit frigorifique indirect est utilisé, la présence de fluide frigorigène dans le circuit secondaire doit être vérifiée ;
- Les marquages sur l'équipement restent visibles et lisibles. Les marquages et les panneaux illisibles doivent être corrigés ;
- Les tuyaux ou les composants de réfrigération sont installés dans un endroit où ils ne risquent pas d'être exposés à une substance susceptible de corroder les composants contenant du réfrigérant, à moins que les composants ne soient constitués de matériaux intrinsèquement résistants à la corrosion ou qu'ils ne soient protégés de manière appropriée contre la corrosion.

9. Contrôles des appareils électriques

La réparation et l'entretien des composants électriques doivent comprendre des contrôles de sécurité initiaux et des procédures d'inspection des composants. S'il existe un défaut susceptible de compromettre la sécurité, aucune alimentation électrique ne doit être connectée au circuit jusqu'à ce que le problème soit résolu de manière satisfaisante. Si le défaut ne peut être corrigé immédiatement, mais qu'il est nécessaire de poursuivre l'exploitation, une solution temporaire adéquate doit être utilisée. Cette solution doit être signalée au propriétaire de l'équipement, afin que toutes les parties soient informées. Les contrôles de sécurité initiaux doivent comprendre :

- Les condensateurs sont déchargés : cette opération doit être effectuée en toute sécurité afin d'éviter la formation d'étincelles ;
- Qu'il n'y a pas de composants électriques et de câbles sous tension exposés pendant la charge, la récupération ou la purge du système ;
- Qu'il y ait une continuité de la mise à la terre.

Avant l'opération

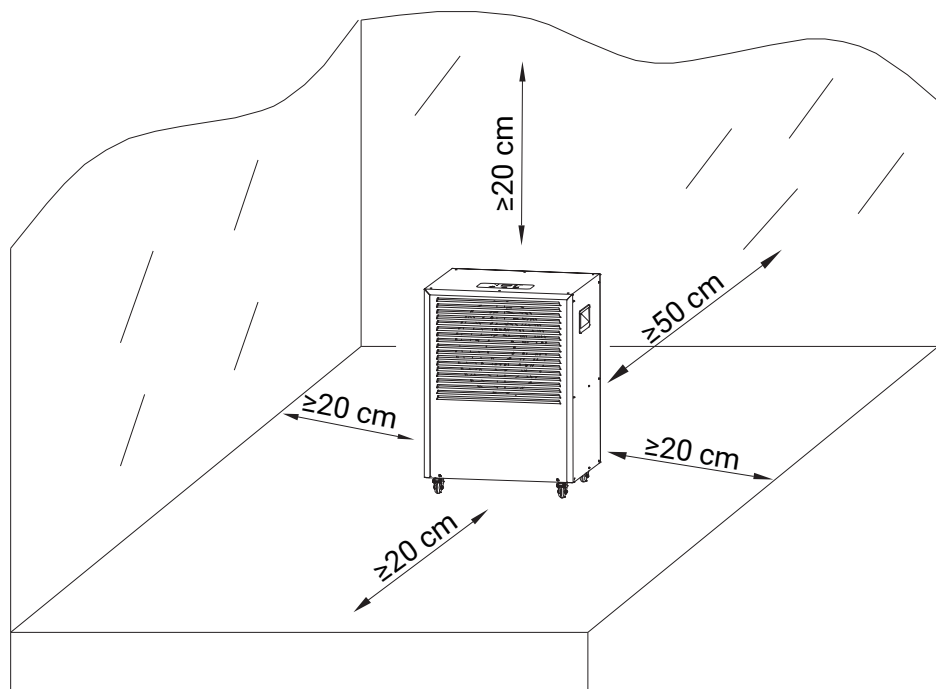

FRANÇAIS

- Placez le déshumidificateur en position verticale sur une surface stable et plane.
- Veillez à ce que le déshumidificateur se trouve à une distance sûre, au moins 50 cm d'un mur ou d'un meuble. La puissance d'alimentation doit correspondre à la valeur indiquée sur la plaque signalétique, la prise de courant doit être mise à la terre.
- Assurez-vous que le réservoir est correctement installé. Si le réservoir est plein ou n'est pas en place, le voyant "Réservoir plein" s'allume et le déshumidificateur cesse de déshumidifier.
- Mettez l'appareil sous tension et faites-le fonctionner conformément aux instructions du chapitre "Instructions d'utilisation".

Option de drainage continu

Par défaut, l'eau est collectée dans le réservoir. Si vous préférez un drainage continu, veuillez suivre les étapes ci-dessous :

1. Retirer le bouchon du réservoir d'eau.
2. Branchez le tuyau d'évacuation d'un diamètre intérieur de 14 mm sur la sortie d'évacuation située à l'arrière du réservoir d'eau. Veillez toujours à ce que le tuyau soit orienté vers le bas et qu'il ne soit pas bloqué ou plié.

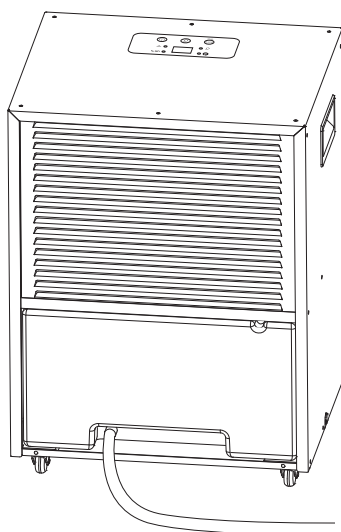
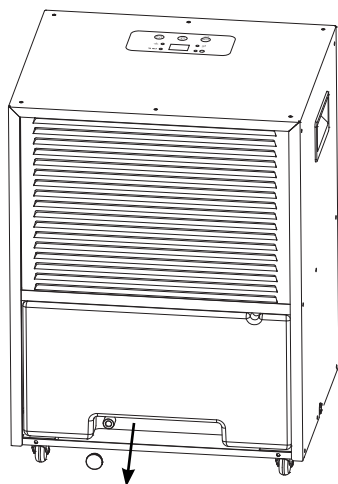

Description des pièces

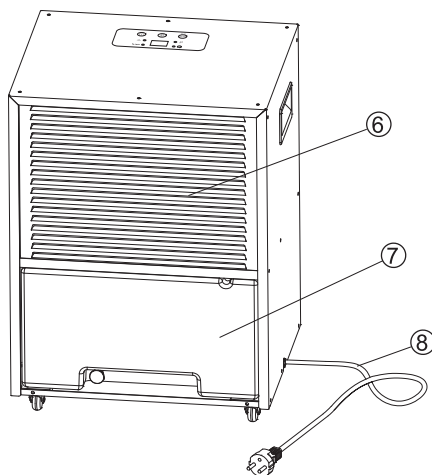
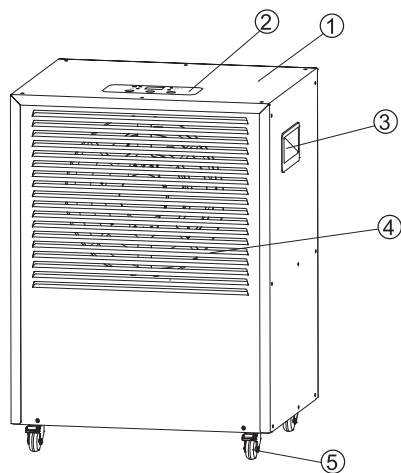

1. Boîtier extérieur
2. Panneau de contrôle
3. Poignée
4. Sortie d'air
5. Roulettes



6. Entrée d'air
7. Réservoir d'eau
8. Cordon d'alimentation

Instructions d'utilisation

Panneau de contrôle

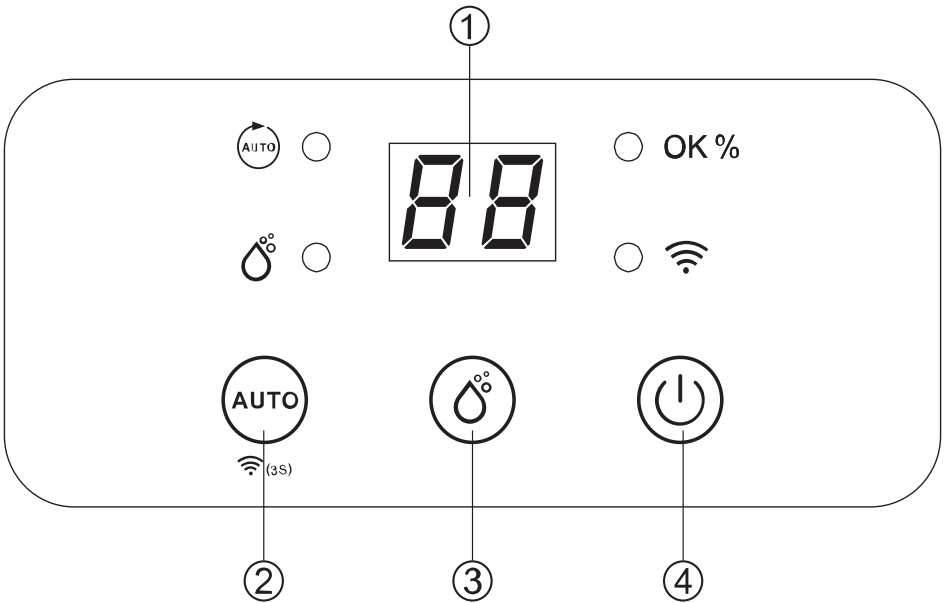
1. Affichage
2. Bouton Auto / Bouton Wi-Fi
3. Bouton manuel
4. Bouton d'alimentation



 Indicateur automatique  OK %  Indicateur de veille

 Indicateur manuel  Indicateur Wi-Fi

Alimentation ON/OFF

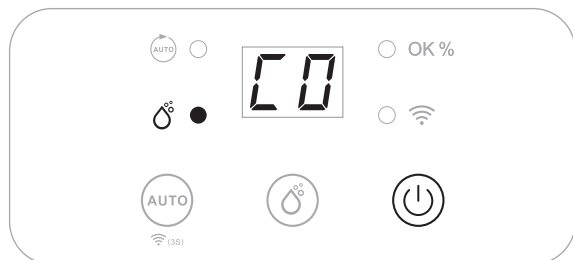

Branchez l'appareil à l'alimentation électrique et appuyez une fois sur le bouton d'alimentation pour le mettre en marche. L'appareil fonctionne par défaut en mode manuel de déshumidification continue, l'indicateur manuel s'allume.

Réglage de l'humidité

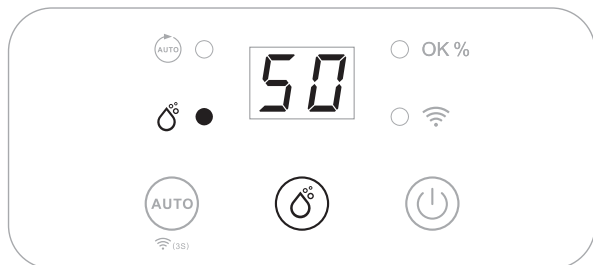

Appuyez sur la touche Manual pour sélectionner l'humidité de votre choix entre CO-40%-45%-50%-55%-60%-65%-70%-CO. CO signifie une déshumidification continue quelle que soit l'humidité ambiante.



Note:

- Si l'humidité ambiante est inférieure à 30%, l'écran affiche LO.
- Si l'humidité ambiante est supérieure à 90%, l'écran affiche HI.
- Lorsque l'appareil est en veille, le ventilateur se met en marche pendant 5 minutes une fois par heure afin de vérifier le niveau d'humidité ambiante.

Fonction de déshumidification automatique

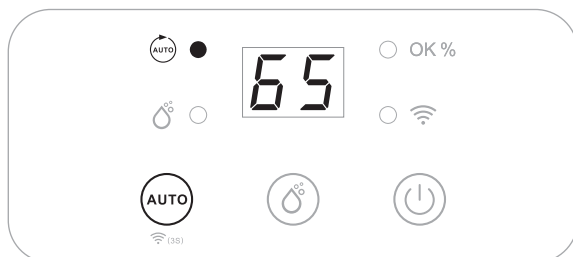

Appuyez sur la touche Auto pour sélectionner le mode Auto, l'appareil fonctionne automatiquement en fonction de l'humidité relative ambiante (HR%) détectée, comme indiqué dans le tableau ci-dessous :

HR% ambiant détecté	Compresseur	Ventilateur
HR% \geq 60%	Allume	Allume
HR% <50%	S'éteint	S'éteint

Fonction Wi-Fi

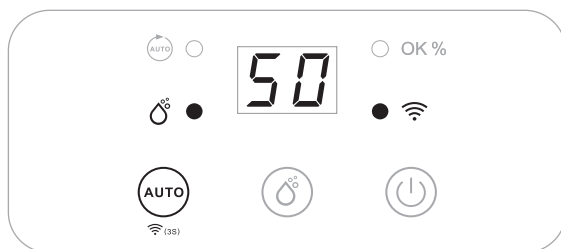

Appuyez longuement sur le bouton Auto pendant 3 secondes pour activer la fonction Wi-Fi et passer en mode de connexion Wi-Fi. Pendant la configuration du réseau, le voyant Wi-Fi clignote. Une fois la connexion Wi-Fi établie, le voyant Wi-Fi reste allumé en permanence.

Pour plus de détails, veuillez vous reporter à la section "Guide de connexion Wi-Fi".



Note: Appuyez longuement sur le bouton Auto pendant 3 secondes pour déconnecter le Wi-Fi.

Arrêt automatique

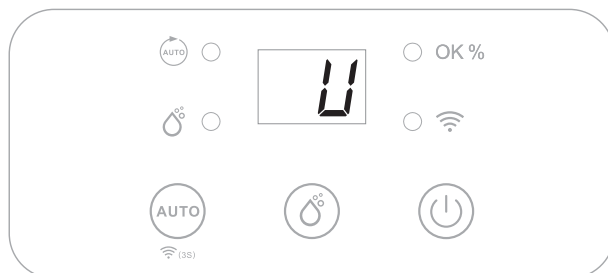

Lorsque le réservoir d'eau est plein ou que le réservoir d'eau n'est pas installé correctement, l'appareil s'éteint automatiquement et "U" apparaît sur l'écran.

Après avoir vidé le réservoir ou installé correctement le réservoir d'eau, l'appareil revient au mode précédemment réglé.

Fonction de décongélation automatique

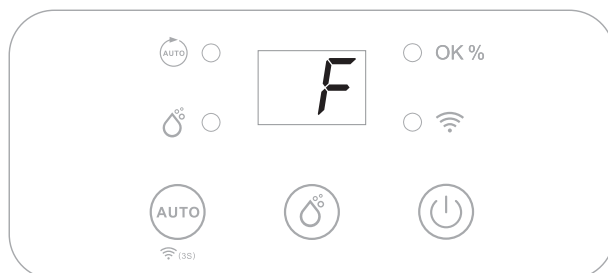

Si la température ambiante est trop basse, le déshumidificateur passe en mode dégivrage. Le compresseur s'arrête et l'appareil fonctionne avec le moteur du ventilateur en marche jusqu'à ce que le givre ait disparu. L'écran affiche "F". L'intervention manuelle n'est pas possible en mode dégivrage.

Fonction mémoire

En cas de coupure de courant, l'appareil revient au mode précédemment réglé dès que le courant est rétabli.

Guide de connexion Wi-Fi

Scannez le code QR pour accéder directement au téléchargement.

Préparation de la connexion à l'application :

Cette application vous permet de faire fonctionner l'appareil via votre réseau domestique. La condition préalable est une connexion Wi-Fi permanente à votre routeur et l'application "ecofort SMART".

1. Installez l'application "ecofort SMART" et créez un compte utilisateur.
2. Activez la fonction Wi-Fi en appuyant longuement sur le bouton Auto de l'appareil.
3. Placez l'appareil à portée de votre routeur.
4. Tant que l'appareil est sous tension, le voyant Wi-Fi clignote. Au bout de 3 minutes, l'état est annulé s'il n'y a pas de configuration réseau et le voyant s'éteint. Si vous devez reconnecter le Wi-Fi, appuyez longuement sur le bouton Auto pendant 5 secondes pour redémarrer la configuration du réseau, le voyant Wi-Fi clignote à nouveau.



FRANÇAIS

Connexion à l'application :

Méthode 1 : Connexion via Bluetooth

Activez le Bluetooth sur votre téléphone portable ou autre appareil.

Lorsque le voyant Wi-Fi de l'appareil clignote, ouvrez l'application "ecofort SMART" et choisissez "Ajouter un nouvel appareil", l'appareil se connectera automatiquement via Bluetooth.

Méthode 2 : Connexion par Wi-Fi

Lorsque le voyant Wi-Fi de l'appareil clignote, sélectionnez sur votre smartphone ou tablette "Ajouter un appareil", catégorie "Déshumidificateur" et "CaveMaster".

Vérifiez l'état de l'indicateur Wi-Fi sur l'appareil ; si l'indicateur Wi-Fi clignote, confirmez et appuyez sur "Continuer".

Saisissez le nom et le mot de passe de votre réseau Wi-Fi, confirmez et attendez 1 à 2 minutes pour la connexion, puis appuyez sur "Terminer".



Note : Une fois que l'appareil a été connecté avec succès, le témoin Wi-Fi reste allumé. Vous pouvez maintenant faire fonctionner l'appareil à l'aide de l'application.

Note : Appuyez sur le bouton Auto pendant environ 5 secondes pour déconnecter l'appareil, le témoin Wi-Fi clignotera jusqu'à la reconnexion ou s'éteindra complètement au bout de 3 minutes si aucune connexion n'a été établie.

Nettoyage et entretien

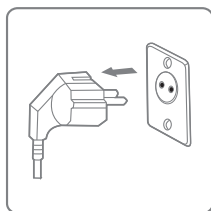

1. Éteignez l'appareil et débranchez la fiche de la prise de courant avant de le nettoyer.

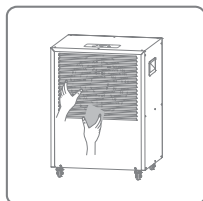

2. Nettoyez le boîtier avec un chiffon doux et sec. Si l'appareil est très sale, utilisez un produit de nettoyage doux. Essayez le déshumidificateur avec un chiffon légèrement humide. Ne jamais asperger l'appareil avec de l'eau.

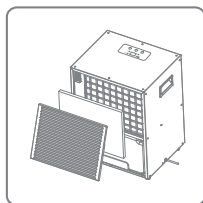

3. Retirez le filtre, nettoyez-le avec un aspirateur ou de l'eau savonneuse dont la température ne dépasse pas 40 °C.

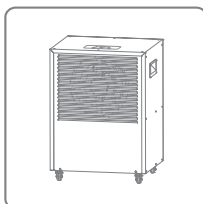

4. Rincez et laissez sécher complètement le filtre avant de le remettre en place dans l'appareil.

Guide de dépannage

PROBLÈME	SOLUTION
Le déshumidificateur ne se met pas en marche	<ul style="list-style-type: none"> • Assurez-vous que le câble d'alimentation est correctement branché et que la prise murale est alimentée. • Le réservoir d'eau est plein ou mal installé. • Le taux d'humidité réglé a été atteint. • La fiche ou le cordon d'alimentation est endommagé.
L'humidité ne diminue pas	<ul style="list-style-type: none"> • Le déshumidificateur n'a pas été utilisé assez longtemps. • Assurez-vous que toutes les portes et fenêtres sont fermées. • La température ambiante est trop basse. • Le taux d'humidité ambiante est trop faible. • Le filtre à air situé à l'arrière de l'appareil est encrassé. • Dépassement de la zone de couverture de la pièce recommandée. • Le taux d'humidité ambiante est inférieur au taux d'humidité souhaité.
Bruits inhabituels	<ul style="list-style-type: none"> • Le déshumidificateur est incliné ou se trouve sur une surface irrégulière. • Assurez-vous que le filtre à air est propre. • Particules libres ou étrangères à l'intérieur de l'appareil. • Bruit du fluide frigorigène qui s'écoule.
L'eau dans le réservoir déborde	<ul style="list-style-type: none"> • Le réservoir d'eau peut être endommagé. • Le flotteur du détecteur automatique d'eau n'est pas en place ou est bloqué. • Le passage de drainage interne est bloqué ou obstrué.
Affichage LO	L'humidité ambiante est inférieure à 30% - l'écran
Affichage HI	L'humidité ambiante est supérieure à 90% - l'écran
	<p>LO affiche à nouveau l'humidité ambiante lorsqu'elle est supérieure à 30%.</p> <p>HI revient à l'humidité ambiante lorsqu'elle est inférieure à 90%.</p>

PROBLÈME	SOLUTION
Code d'erreur	<p>E1 Erreur du capteur de température, veuillez contacter le service clientèle.</p> <p>E2 Erreur du capteur d'humidité, veuillez contacter le service clientèle.</p>

Spécifications techniques

Alimentation électrique	220-240 V ~ 50 Hz	
Capacité de déshumidification	30 °C HR 80%	25 l/jour
	27 °C HR 60%	14 l/jour
	15 °C HR 60%	7 l/jour
Consommation électrique	30 °C HR 80%	255 W
	27 °C HR 60%	225 W
	15 °C HR 60%	190 W
Circulation de l'air	215 m ³ /h	
Capacité du réservoir d'eau	6.0 L	
Niveau de bruit	50 dB(A)	
Température de fonctionnement	5-35 °C	
Réfrigérant	R290 / 0.12 kg	
Poids net	20.5 kg	
Dimensions (L × P × H)	390 × 320 × 535 mm	

Garantie

La période de garantie de 2 ans commence à partir de la date de livraison.

Dans le cas d'une demande de garantie, un appareil défectueux sera soit réparé, soit remplacé par un remplacement équivalent. Si la garantie est réclamée, la garantie ne sera pas prolongée mais continuera de fonctionner.

En cas de dysfonctionnement de l'appareil, contactez le centre de service du détaillant où l'appareil a été acheté. Veuillez indiquer votre numéro de commande ou de facture à chaque contact. Veuillez ne renvoyer aucun appareil sans préavis.

Veuillez noter que tous les défauts techniques dans la période de garantie ne doivent pas nécessairement être une réclamation de garantie. La demande de garantie est généralement rejetée dans des cas tels que les dommages élémentaires, l'humidité, les chocs ou les chutes, l'usure naturelle, les manipulations incorrectes, les dommages causés par des influences externes et les interférences avec le produit ou sa modification.

Si vous avez des questions ou des incertitudes, veuillez visiter le centre d'assistance ecofort sur support.ecofort.ch. Vous trouverez ici les dernières solutions et l'aide pour votre produit.

ecofort AG
Ipsachstrasse 16
CH-2560 Nidau
+41 (0) 32 322 31 11
support@ecofort.ch
<https://ecofort.ch>

Élimination responsable

Ce symbole indique que ce produit ne doit pas être éliminé avec les déchets ménagers généraux. Cette règle s'applique à toute l'UE. Afin d'éviter tout dommage à l'environnement ou à la santé causé par une élimination incorrecte des déchets, le produit doit être remis au recyclage afin que le matériau puisse être éliminé de manière responsable. Lorsque vous recyclez votre produit, apportez-le à votre centre de collecte local ou contactez le lieu d'achat. Ils veilleront à ce que le produit soit éliminé de manière respectueuse de l'environnement.

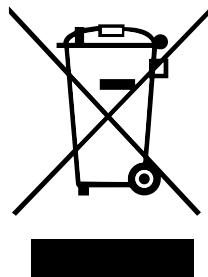

ecodry CaveMaster

Dehumidifier

Instruction Manual

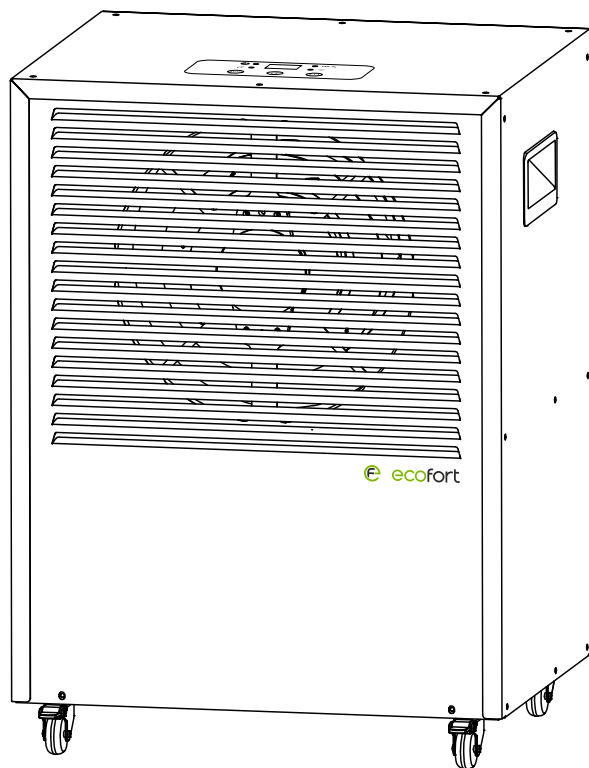

ENGLISH

Thank you for purchasing our product.
Please read this instruction manual thoroughly
before operating the dehumidifier.



Kindly keep this booklet for future reference.

Contents

Safety Instructions.....	52
Safety Regulations for Service and Repair Work	54
Before Operating	57
Continuous Drainage Option	58
Parts Description	59
Operation Instructions	60
Wi-Fi Connection Guide	64
Cleaning and Maintenance.....	66
Troubleshooting Guide	67
Technical Specifications	68
Warranty	69

Safety Instructions

Please carefully read this operating manual prior to the first use of the dehumidifier. The device is not intended for commercial use.



WARNING

This appliance is intended for use in a domestic environment only. Any other use is not recommended by the manufacturer and may cause fire, electrical shocks or other person injury and property damage.

- Check the voltage of the outlet and make sure it meets the technical specification of the unit.
- Children shall not play with the unit. Cleaning and user maintenance shall not be made by children without supervision.
- The unit must always stand upright.
- The unit must stand upright for at least 1 hour before it is used for the first time or after transportation.
- Never sit, cover or place foreign objects on the product.
- Make sure that the air filter is clean and fitted correctly before turning the unit on.
- Never use the product if the mains lead, plug or any other part is damaged or does not work properly.
- Never try to dismantle or repair the unit yourself.
- Never plug in or unplug the product with wet hands. Never insert foreign objects into the unit.
- Unplug the product immediately if it emits strange noises, odors or smoke.
- Make sure that no foreign objects cover or block the air inlet/outlet. Blockages can lead to fires, electric shocks or damage to the product.

- Unplug the product when it is not in use.
- Before the unit is moved, make sure it is switched off and unplugged.
- If the supply cord is damaged, it must be replaced by the manufacturer, its service agent or similarly qualified personnel in order to avoid a hazard.
- The appliance shall be installed in accordance with national wiring regulations. The unit is designed A-weighted sound pressure level below 70 dB(A).



WARNING ON REFRIGERANT R290

This unit is designed only for use with R290 (propane) gas as the designated refrigerant.

THE REFRIGERANT LOOP IS SEALED. ONLY A QUALIFIED TECHNICIAN SHOULD ATTEMPT TO SERVICE!

The lack of smell does not indicate a lack of escaped gas.

No open flames, cigarettes or other possible sources of ignition should be used in the vicinity of the unit.

Component parts are designed for propane and are non-ignitive and non-sparking. Component parts shall only be replaced with identical repair parts.

THE UNIT MAY ONLY BE INSTALLED IN A ROOM WITH A MINIMUM FLOOR AREA OF 4 m².

R290 is a flammable gas that is heavier than air. On this basis, if the gas leaks from the unit, the concentration will be the highest at ground level. However, the gas can be lifted (e.g. by draft, fan, etc.) to higher levels. The R290 (propane) used in this unit has no odor.

Do not use the unit in a room with an open flame, other high-level heat sources (e.g. cigarettes, candles, etc.) or electrical discharges. Install the unit in a room which can be ventilated when necessary and where gas accumulation is not possible.

If R290 (propane) is detected in the room, or a leak is suspected, do not allow unauthorized persons to search for the source of the leak. In such cases, evacuate all people from the room, open the windows, leave the room and notify your local fire department to advise them that a propane leak has occurred. Do not allow any person to return to the room until the commanding officer of the fire department or a certified service engineer decides that the risk has ceased to exist.

Safety Regulations for Service and Repair Work

Repairs must only be carried out by authorized service personnel and only using genuine spare parts.

1. Checks to the Area

Prior to beginning work on systems containing flammable refrigerants, safety checks are necessary to ensure that the risk of ignition is minimized. For repair to the refrigerating system, the following precautions shall be complied with, prior to conducting work on the system.

2. Work procedure

Work shall be undertaken under a controlled procedure so as to minimize the risk of flammable gas or vapor being present while the work is being performed.

3. General work Area

All maintenance staff and others working in the local area shall be instructed on the nature of the work being carried out. Work in confined spaces shall be avoided. The area around the workspace shall be sectioned off. Ensure that the conditions within the area have been made safe by check for flammable material.

4. Checking for presence of refrigerant

The area shall be checked with an appropriate refrigerant detector prior to and during work, to ensure the technician is aware of potentially flammable atmospheres. Ensure that the leak detection equipment being used is suitable for use with flammable refrigerants, i.e. non-sparking, adequately sealed or intrinsically safe.

5. Presence of fire extinguisher

If any hot work is to be conducted on the refrigeration equipment or any associated parts, appropriate fire extinguishing equipment shall be available at hand. Have a dry powder or CO₂ fire extinguisher adjacent to the charging area.

6. No ignition sources

No person carrying out work in relation to a refrigeration system which involves exposing any pipe work that contains or has contained flammable refrigerant shall use any sources of ignition in such a manner that it may lead to the risk of fire or explosion. All possible ignition sources, including cigarette smoking, should be kept sufficiently far away from the site of installation, repairing, removing and disposal, during which flammable refrigerant can possibly be released to the surrounding space. Prior to work taking place, the area around the equipment is to be surveyed to make sure that there are no flammable hazards or ignition risks. "No smoking"-signs shall be displayed.

7. Ventilated area

Ensure that the area is in the open or that it is adequately ventilated before breaking into the system or conducting any hot work. A degree of ventilation shall continue during the period that work is carried out. The ventilation should safely disperse any released refrigerant and preferably, expel it externally into the atmosphere.

8. Checks to the refrigeration equipment

Where electrical components are being changed, they shall be fit for the purpose and to the correct specification. At all times, the manufacturer's maintenance and service guidelines shall be followed. If in doubt, consult the manufacturer's technical department for assistance.

The following checks shall be applied to installations using flammable refrigerants:

- The charge size is in accordance with the room size within which the refrigerant containing parts are installed;
- The ventilation fan and outlets are operating adequately and are not obstructed;
- If an indirect refrigerating circuit is being used, the secondary circuit shall be checked for the presence of refrigerant;
- Markings on the equipment continues to be visible and legible. Markings and signs that are illegible shall be corrected;
- Refrigeration pipe or components are installed in a position where they are unlikely to be exposed to any substance which may corrode refrigerant containing components, unless the components are constructed of materials which are inherently resistant to being corroded or are suitably protected against being corroded.

9. Checks to electrical devices

Repair and maintenance to electrical components shall include initial safety checks and component inspection procedures. If a fault exists that could compromise safety, then no electrical supply shall be connected to the circuit until it is satisfactorily dealt with. If the fault cannot be corrected immediately, but it is necessary to continue operation, an adequate temporary solution shall be used. This shall be reported to the owner of the equipment, so all parties are advised. Initial safety checks shall include:

- That capacitors are discharged: this shall be done in a safe manner to avoid the possibility of sparking;
- That there are no live electrical components and wiring exposed while charging, recovering or purging the system;
- That there is continuity of earth bonding.

Before Operating

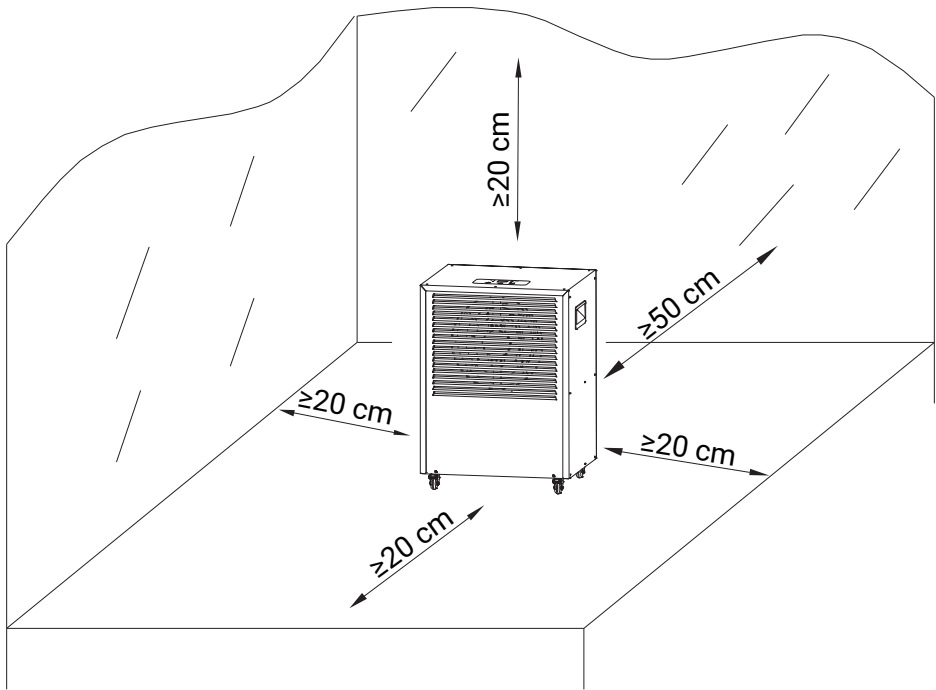

- Place the dehumidifier in an upright position on a stable, flat surface.
- Ensure the dehumidifier is at a safe distance, at least 50 cm away from a wall or furniture. Supply power should be in correspondence with the value on the nameplate, power outlet needs to be grounded.
- Ensure the tank is correctly fitted. If the tank is full or not in place, the “Tank Full”-light turns on and the dehumidifier will stop dehumidifying.
- Turn on power and run the unit as per the instructions in the chapter “Operation Instructions”.

Continuous Drainage Option

By default, water will be collected in the tank. If you prefer continuous drainage, please follow the steps below:

1. Remove the plug on the water tank.
2. Plug the drainage hose with 14 mm inner diameter on the drainage outlet on the back of the water tank. Please always make sure the hose is leading downhill, and is not blocked or kinked.

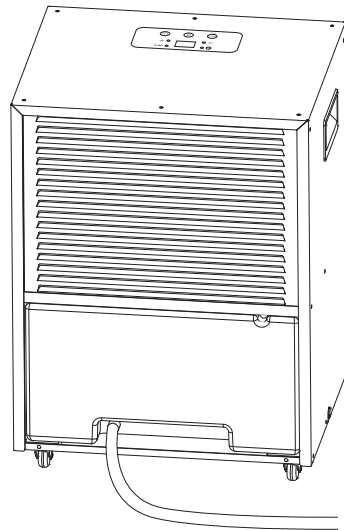
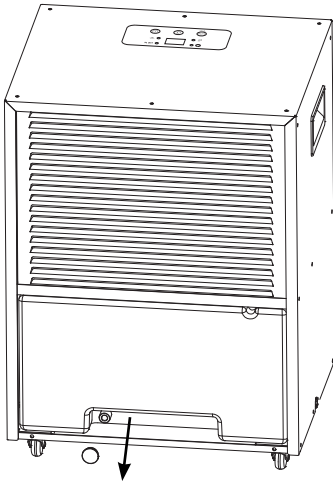

ENGLISH

Parts Description

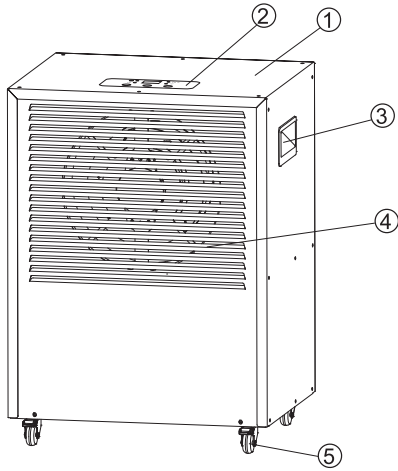

- 1. Outer Casing
- 2. Control Panel
- 3. Handle
- 4. Air Outlet
- 5. Casters

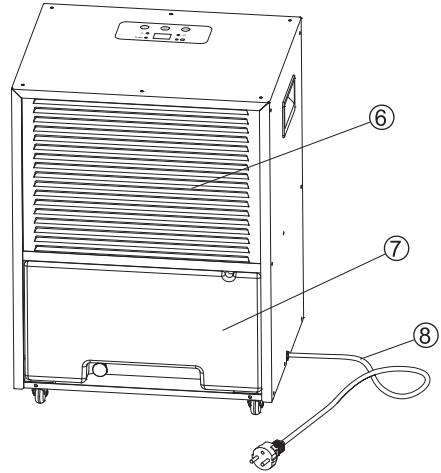

- 6. Air Inlet
- 7. Water Tank
- 8. Power Cord

Operation Instructions

Control Panel

1. Display
2. Auto-Button / Wi-Fi-Button
3. Manual-Button
4. Power-Button

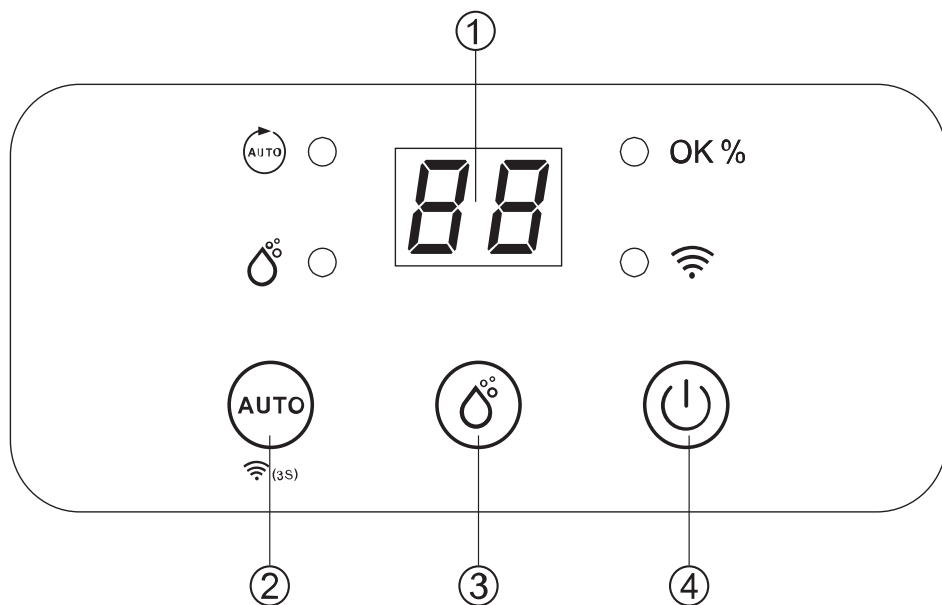

Auto Indicator

OK % Standby Indicator



Manual Indicator



Wi-Fi Indicator

Power ON/OFF

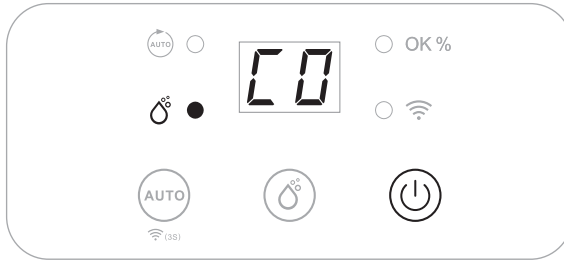

Connect to power supply and press the Power-button once to turn on the unit. The unit runs by default in manual continuous dehumidifying mode, the Manual Indicator will be on.

Humidity Setting

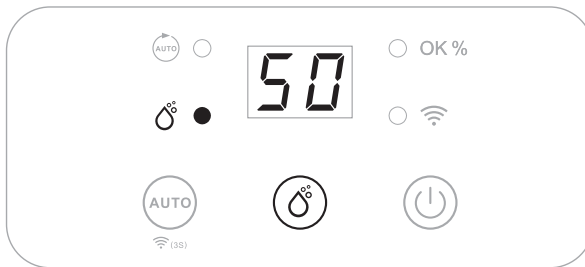

Press the Manual-button to select your preferred humidity from CO-40%-45%-50%-55%-60%-65%-70%-CO. CO means continuous dehumidifying regardless of ambient humidity.



Note:

- If ambient humidity is lower than 30%, display shows LO.
- If ambient humidity is higher than 90%, display shows HI.
- When the unit is in standby, the fan will turn on for 5 minutes once an hour in order to check the ambient humidity level.

Auto-Dehumidifying Function

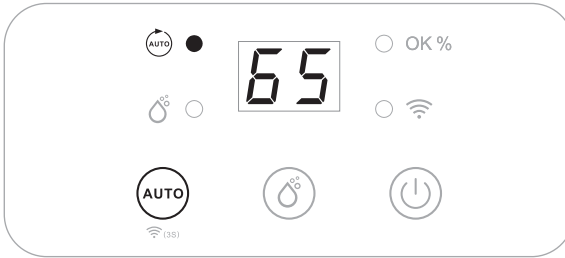

Press the Auto-button to select Auto mode, the unit runs automatically in accordance to the ambient relative humidity (RH%) detected, as in the table below:

Ambient RH% detected	Compressor	Fan Motor
RH% \geq 60%	Turns ON	Turns ON
RH% $<$ 50%	Turns OFF	Turns OFF

Wi-Fi Function

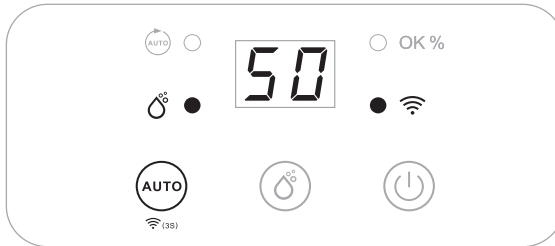

Long press the Auto-button for 3 seconds to activate the Wi-Fi function and enter the Wi-Fi connection mode. During the network configuration, the Wi-Fi indicator flashes, after successful Wi-Fi connection, the Wi-Fi indicator will be lit permanently.

For detailed operation, please refer to the section “Wi-Fi Connection Guide”.

Note: Long press the Auto-button for 3 seconds in order to disconnect Wi-Fi.

Auto Shut-Off

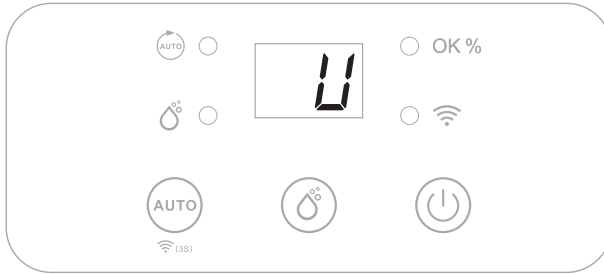

When the water tank is full or the water tank is not installed properly, the unit will shut off automatically and “U” will appear on the display.

After emptying the tank or installing the water tank properly, the unit will return to the previously set mode.

Auto-Defrost Function

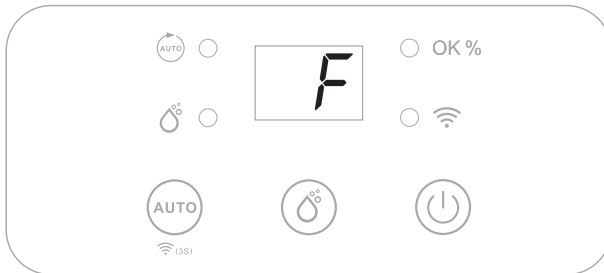

If the ambient temperature is too low, the dehumidifier switches to defrost mode. The compressor switches off and the unit runs with the fan motor switched on until the frost has disappeared. “F” is shown on the display. Manual intervention is not possible during defrost mode.

Memory Function

In case of power failure the unit will return to the previously set mode as soon as power is recovered.

Wi-Fi Connection Guide

Scan the QR code to get directly to the download.

App Connection Preparation:

This application allows you to operate the unit via your home network. A prerequisite is a permanent Wi-Fi connection to your router and the “ecofort SMART” app.

1. Install the “ecofort SMART” app and create a user account.
2. Activate the Wi-Fi function by long pressing the Auto-button on the unit.
3. Place the unit within range of your router.
4. As long as the power is turned on, the Wi-Fi indicator flashes. After 3 minutes, the status will be canceled if there is no network configuration and the indicator light goes off. If you need to re-connect the Wi-Fi, long press the Auto-button for 5 seconds to re-start the network configuration, the Wi-Fi indicator flashes again.



ENGLISH

App Connection:

Method 1: Connect via Bluetooth

Activate Bluetooth on your mobile phone or other device.

When the Wi-Fi indicator on the unit flashes, open the “ecofort SMART” App and choose “Add new device”, the unit will connect via Bluetooth automatically.

Method 2: Connect via Wi-Fi

When the Wi-Fi indicator on the unit flashes, on your smartphone or tablet select “Add Device”, category “Dehumidifier” and “CaveMaster”.

Check the status of the Wi-Fi indicator on the unit; If the Wi-Fi indicator flashes, please confirm and press “Continue”.

Enter name and password of your Wi-Fi network, confirm and wait 1-2 minutes for connection and then press “Finish”.



Note: Once the unit has been successfully connected, the Wi-Fi lamp stays lit. Now you can operate the unit by using the app.

Note: Press and hold the Auto-button for about 5 seconds to disconnect the unit, the Wi-Fi indicator lamp will flash until re-connection or will fully turn off after 3 minutes if no connection has been established.

Cleaning and Maintenance

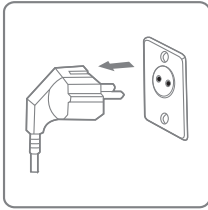

1. Switch the device off and remove the plug from the socket before cleaning.

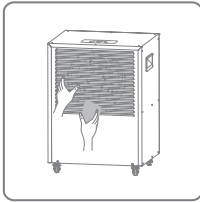

2. Clean the housing with a soft, dry cloth. If the device is extremely dirty, use a mild cleaning agent. Wipe the dehumidifier with a slightly damp cloth. Never spray the device with water.

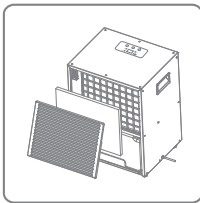

3. Remove the filter, clean the filter with a vacuum cleaner or soapy water no hotter than 40 °C.

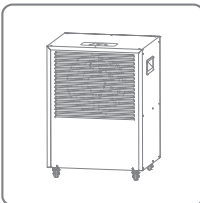

4. Rinse and let the filter dry completely before installing it back into the device.

Troubleshooting Guide

PROBLEM	SOLUTION
The dehumidifier does not switch on	<ul style="list-style-type: none"> • Make sure that the mains lead is properly plugged in and that there is power in the wall socket. • The water tank is full or incorrectly fitted. • The set humidity level has been reached. • Power plug or cord damaged.
The humidity is not reducing	<ul style="list-style-type: none"> • The dehumidifier has not been used long enough. • Make sure that all doors and windows are closed. • The ambient temperature is too low. • The surrounding humidity level is too low. • The air filter on the back of the unit is dirty. • Exceeded recommended room coverage area. • The ambient humidity level is lower than the desired humidity level set.
Unusual noises	<ul style="list-style-type: none"> • The dehumidifier is tilted or standing on an uneven surface. • Make sure that the air filter is clean. • Loose or foreign particles inside the unit. • Sound of flowing refrigerant.
Water in tank overflows	<ul style="list-style-type: none"> • Water tank may be damaged. • Float for water auto-sensor is not in place or blocked. • Internal drainage passage is blocked or obstructed.
Display LO Display HI	<p>LO Ambient humidity is lower than 30% - the display will return to showing ambient humidity, when it is above 30%.</p> <p>HI Ambient humidity is higher than 90% - the display will return to showing ambient humidity, when it is below 90%.</p>

PROBLEM	SOLUTION
Error code	<p>E1 Temperature sensor error, please contact customer support.</p> <p>E2 Humidity sensor error, please contact customer support.</p>

Technical Specifications

Power Supply	220-240 V ~ 50 Hz	
Dehumidifying Capacity	30 °C RH 80%	25 L/Day
	27 °C RH 60%	14 L/Day
	15 °C RH 60%	7 L/Day
Power Consumption	30 °C RH 80%	255 W
	27 °C RH 60%	225 W
	15 °C RH 60%	190 W
Air Circulation	215 m ³ /h	
Water Tank Capacity	6.0 L	
Noise Level	50 dB(A)	
Operating Temperature	5-35 °C	
Refrigerant	R290 / 0.12 kg	
Net Weight	20.5 kg	
Dimensions (W × D × H)	390 × 320 × 535 mm	

Warranty

The warranty period of two years starts at the date of the physical delivery of the product.

In the case of a warranty claim, a defective device will either be repaired or replaced with an equivalent replacement. If the warranty is claimed, the warranty will not be extended but will continue to run.

If the device malfunctions, contact the service center of the retailer where the device was purchased. Please indicate your order or invoice number with each contact. Please do not return any devices without prior notice.

Please note that not every technical defect within the warranty period must necessarily be a warranty claim. The warranty claim is usually rejected in cases such as elemental damage, moisture damage, impact or fall damage, natural wear and tear, incorrect manipulation, damage caused by external influences and interference with the product or its modification.

If you have questions or uncertainties, please visit the ecofort Support Center at support.ecofort.ch. Here you will find the latest solutions and help for your product.

ecofort AG
Ipsachstrasse 16
CH-2560 Nidau
+41 (0) 32 322 31 11
support@ecofort.ch
<https://ecofort.ch>

Responsible Disposal

This symbol indicates that this product should not be disposed of with general household waste. This applies throughout the entire EU. In order to prevent any harm to the environment or health hazards caused by incorrect waste disposal, the product must be handed in for recycling so that the material can be disposed of in a responsible manner. When recycling your product, take it to your local collection facility or contact the place of purchase. They will ensure that the product is disposed of in an environmentally sound manner.

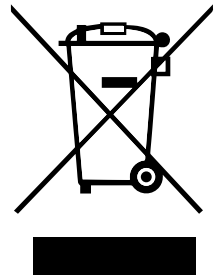

ecodry CaveMaster

Deumidificatore

Manuale di istruzioni

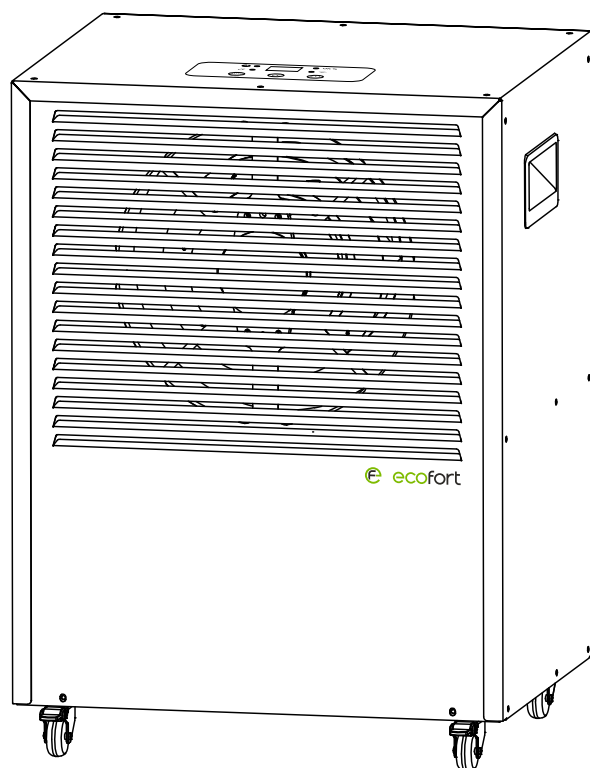

Grazie per aver acquistato il nostro prodotto. Prima di utilizzare il deumidificatore, leggere attentamente il presente manuale di istruzioni.

 **ecofort**

Si prega di conservare questo libretto per future consultazioni.

ITALIANO

Contenuti

Istruzioni di sicurezza.....	74
Norme di sicurezza per i lavori di assistenza e riparazione.....	76
Prima del funzionamento.....	79
Opzione drenaggio continuo.....	80
Descrizione delle parti.....	81
Istruzioni per l'uso.....	82
Guida alla connessione Wi-Fi.....	86
Pulizia e manutenzione.....	88
Risoluzione dei problemi.....	89
Caratteristiche tecniche.....	90
Garanzia.....	91

Istruzioni di sicurezza

Prima di utilizzare il deumidificatore per la prima volta, leggere attentamente le presenti istruzioni per l'uso. L'apparecchio non è destinato all'uso commerciale.



ATTENZIONE

Questo apparecchio è destinato esclusivamente all'uso domestico. Qualsiasi altro uso non è raccomandato dal produttore e può provocare incendi, scosse elettriche o altri danni a persone e cose.

- Verificare la tensione della presa di corrente e assicurarsi che sia conforme alle specifiche tecniche dell'unità.
- I bambini non devono giocare con l'unità. La pulizia e la manutenzione da parte dell'utente non devono essere eseguite da bambini senza supervisione.
- L'unità deve essere sempre in posizione verticale.
- L'unità deve rimanere in posizione verticale per almeno 1 ora prima di essere utilizzata per la prima volta o dopo il trasporto.
- Non sedersi, coprire o appoggiare oggetti estranei sul prodotto.
- Prima di accendere l'apparecchio, accertarsi che il filtro dell'aria sia pulito e montato correttamente.
- Non utilizzare mai il prodotto se il cavo di alimentazione, la spina o qualsiasi altra parte è danneggiata o non funziona correttamente.
- Non tentare mai di smontare o riparare l'unità da soli.
- Non collegare o scollegare mai il prodotto con le mani bagnate. Non inserire mai oggetti estranei nell'unità.
- Scollegare immediatamente il prodotto se emette strani rumori, odori o fumo.
- Assicurarsi che nessun oggetto estraneo copra o blocchi l'ingresso/uscita dell'aria. Le ostruzioni possono provocare incendi, scosse elettriche o

danni al prodotto.

- Scollegare il prodotto quando non è in uso.
- Prima di spostare l'unità, accertarsi che sia spenta e scollegata.
- Se il cavo di alimentazione è danneggiato, deve essere sostituito dal produttore, dal suo agente di assistenza o da personale altrettanto qualificato, al fine di evitare un pericolo.
- L'apparecchio deve essere installato in conformità alle normative nazionali in materia di cablaggio. L'apparecchio è progettato con un livello di pressione sonora ponderata A inferiore a 70 dB(A).



AVVERTENZA SUL REFRIGERANTE R290

Questa unità è progettata solo per l'uso di gas R290 (propano) come refrigerante designato.

IL CIRCUITO DEL REFRIGERANTE È SIGILLATO. LA MANUTENZIONE DEVE ESSERE EFFETTUATA SOLO DA UN TECNICO QUALIFICATO!

L'assenza di odore non indica la mancanza di gas in uscita.

Nelle vicinanze dell'unità non devono essere utilizzate fiamme libere, sigarette o altre possibili fonti di accensione.

I componenti sono progettati per il propano e sono privi di innesco e di scintille. I componenti devono essere sostituiti solo con parti di ricambio identiche.

L'UNITÀ PUÒ ESSERE INSTALLATA SOLO IN UNA STANZA CON UNA SUPERFICIE MINIMA DI 4 M².

L'R290 è un gas infiammabile più pesante dell'aria. Per questo motivo, se il gas fuoriesce dall'unità, la concentrazione sarà massima a livello del suolo. Tuttavia, il gas può essere sollevato (ad esempio da correnti d'aria, ventilatori, ecc.) a livelli più alti. L'R290 (propano) utilizzato in questa unità non ha odore.

Non utilizzare l'unità in un locale in cui siano presenti fiamme libere, altre fonti di calore elevate (ad es. sigarette, candele, ecc.) o scariche elettriche. Installare l'unità in un locale che possa essere ventilato quando necessario e dove non sia possibile l'accumulo di gas.

Se nel locale si rileva la presenza di R290 (propano) o si sospetta una perdita, non permettere a persone non autorizzate di cercare la fonte della perdita. In questi casi, evacuare tutte le persone dal locale, aprire le finestre, lasciare il locale e avvisare i vigili del fuoco locali che si è verificata una perdita di propano. Non permettere a nessuno di rientrare nel locale fino a quando il comandante dei vigili del fuoco o un tecnico di servizio certificato non deciderà che il rischio è cessato.

Norme di sicurezza per i lavori di assistenza e riparazione

Le riparazioni devono essere effettuate esclusivamente da personale di assistenza autorizzato e solo con ricambi originali.

1. Controlli all'area

Prima di iniziare a lavorare su sistemi contenenti refrigeranti infiammabili, è necessario effettuare controlli di sicurezza per garantire che il rischio di accensione sia ridotto al minimo. Per la riparazione dell'impianto di refrigerazione, prima di eseguire i lavori sull'impianto devono essere rispettate le seguenti precauzioni.

2. Procedura di lavoro

Il lavoro deve essere intrapreso con una procedura controllata in modo da ridurre al minimo il rischio di presenza di gas o vapori infiammabili durante l'esecuzione del lavoro.

3. Area di lavoro generale

Tutto il personale di manutenzione e le altre persone che lavorano nell'area locale devono essere istruiti sulla natura del lavoro da svolgere. Il lavoro in spazi confinati deve essere evitato. L'area intorno al luogo di lavoro deve essere isolata. Assicurarsi che le condizioni all'interno dell'area siano state rese sicure controllando la presenza di materiale infiammabile.

4. Controllo della presenza di refrigerante

L'area deve essere controllata con un rilevatore di refrigeranti appropriato prima e durante il lavoro, per garantire che il tecnico sia consapevole delle atmosfere potenzialmente infiammabili. Assicurarsi che l'apparecchiatura di rilevamento delle perdite utilizzata sia adatta all'uso con refrigeranti infiammabili, cioè non scintillante, adeguatamente sigillata o intrinsecamente sicura.

5. Presenza di estintore

Se si devono eseguire lavori a caldo sull'apparecchiatura di refrigerazione o sulle parti associate, è necessario avere a disposizione un'attrezzatura antincendio adeguata. Tenere un estintore a polvere secca o a CO₂ vicino all'area di carica.

6. Nessuna fonte di accensione

Chiunque svolga lavori relativi a un sistema di refrigerazione che comportino l'esposizione di tubazioni che contengono o hanno contenuto refrigerante infiammabile non deve utilizzare fonti di accensione in modo tale da comportare il rischio di incendio o esplosione. Tutte le possibili fonti di accensione, compreso il fumo di sigaretta, devono essere tenute sufficientemente lontane dal luogo di installazione, riparazione, rimozione e smaltimento, durante il quale il refrigerante infiammabile può essere rilasciato nello spazio circostante. Prima di iniziare i lavori, l'area intorno all'apparecchiatura deve essere ispezionata per verificare che non vi siano pericoli di infiammabilità o rischi di accensione. Devono essere affissi cartelli con la scritta "Vietato fumare".

7. Area ventilata

Assicurarsi che l'area sia all'aperto o che sia adeguatamente ventilata prima di accedere all'impianto o di eseguire qualsiasi lavoro a caldo. Un certo grado di ventilazione deve continuare durante l'esecuzione dei lavori. La ventilazione deve disperdere in modo sicuro il refrigerante rilasciato e, preferibilmente, espellerlo all'esterno nell'atmosfera.

8. Controlli dell'attrezzatura di refrigerazione

In caso di sostituzione di componenti elettrici, questi devono essere adatti allo scopo e alle specifiche corrette. È necessario seguire sempre le linee guida del produttore per la manutenzione e l'assistenza. In caso di dubbio, consultare l'ufficio tecnico del produttore per assistenza.

I seguenti controlli devono essere applicati agli impianti che utilizzano refrigeranti infiammabili:

- La dimensione della carica è conforme alle dimensioni del locale in cui sono installate le parti contenenti refrigerante;
- La ventola e le uscite di ventilazione funzionano adeguatamente e non sono ostruite;
- Se si utilizza un circuito di refrigerazione indiretto, il circuito secondario deve essere controllato per verificare la presenza di refrigerante;
- Le marcature sulle attrezzature devono essere visibili e leggibili. Le marcature e i segnali illeggibili devono essere corretti;
- I tubi o i componenti di refrigerazione sono installati in una posizione in cui è improbabile che siano esposti a sostanze che possono corrodere i componenti contenenti refrigerante, a meno che i componenti non siano costruiti con materiali intrinsecamente resistenti alla corrosione o siano adeguatamente protetti contro la corrosione.

9. Controlli sui dispositivi elettrici

La riparazione e la manutenzione dei componenti elettrici devono includere controlli di sicurezza iniziali e procedure di ispezione dei componenti. Se esiste un guasto che potrebbe compromettere la sicurezza, non deve essere collegata alcuna alimentazione elettrica al circuito finché non viene risolto in modo soddisfacente. Se il guasto non può essere corretto immediatamente, ma è necessario continuare il funzionamento, si deve utilizzare una soluzione temporanea adeguata. Questo deve essere comunicato al proprietario dell'apparecchiatura, in modo che tutte le parti siano informate. I controlli di sicurezza iniziali devono comprendere:

- Che i condensatori siano scaricati: questa operazione deve essere eseguita in modo sicuro per evitare la possibilità di scintille;
- Che non vi siano componenti elettrici e cablaggi sotto tensione esposti durante la carica, il recupero o lo spurgo del sistema;
- Che vi sia continuità di collegamento a terra.

Prima del funzionamento

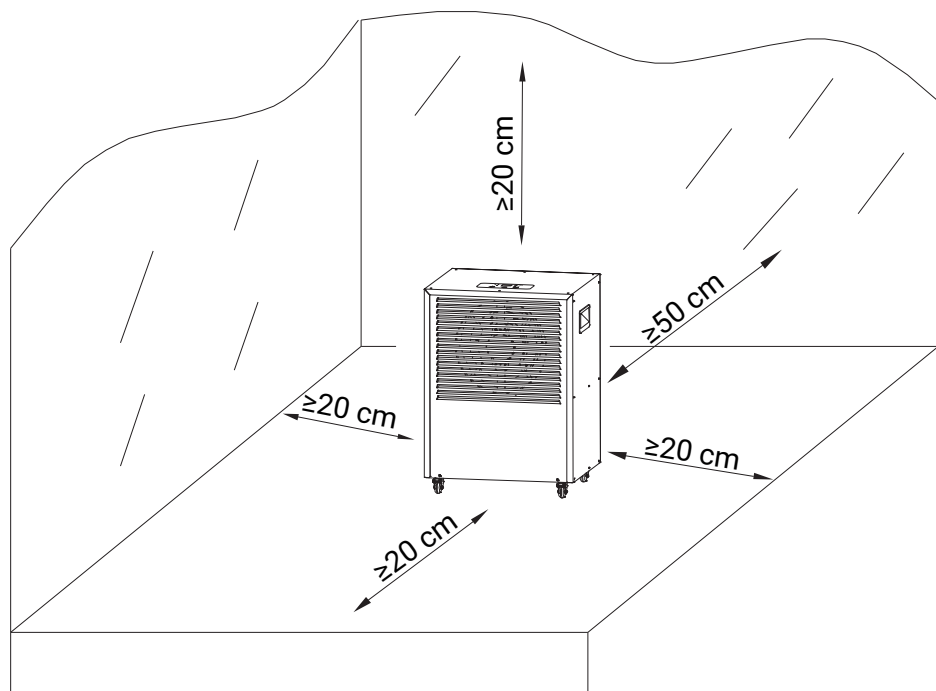

- Collocare il deumidificatore in posizione verticale su una superficie stabile e piana.
- Assicurarsi che il deumidificatore si trovi a una distanza di sicurezza di almeno 50 cm da una parete o da un mobile. L'alimentazione deve corrispondere al valore indicato sulla targhetta, la presa di corrente deve essere collegata a terra.
- Assicurarsi che il serbatoio sia montato correttamente. Se il serbatoio è pieno o non è in posizione, si accende la spia "Tank Full" e il deumidificatore smette di deumidificare.
- Accendere l'unità e farla funzionare come indicato nel capitolo "Istruzioni per l'uso".

Opzione drenaggio continuo

Per impostazione predefinita, l'acqua viene raccolta nel serbatoio. Se si preferisce un drenaggio continuo, seguire i passaggi indicati di seguito:

1. Rimuovere il tappo del serbatoio dell'acqua.
2. Inserire il tubo di drenaggio con diametro interno di 14 mm nell'uscita di drenaggio sul retro del serbatoio dell'acqua. Assicurarsi sempre che il tubo sia in discesa e non sia bloccato o attorcigliato.

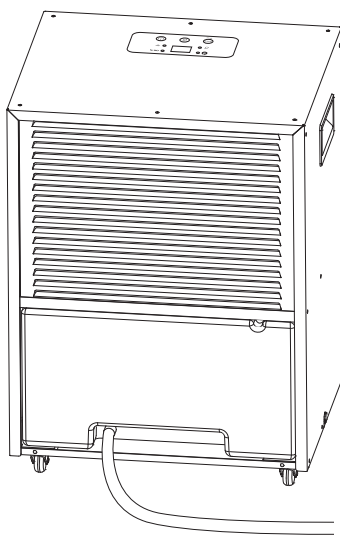
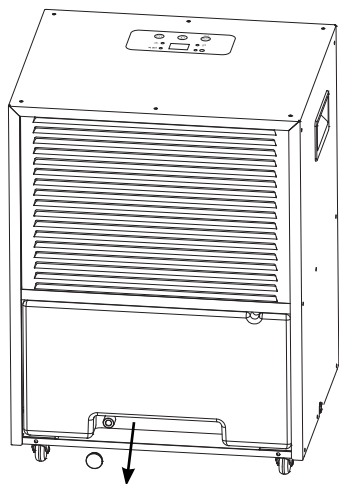

Descrizione delle parti

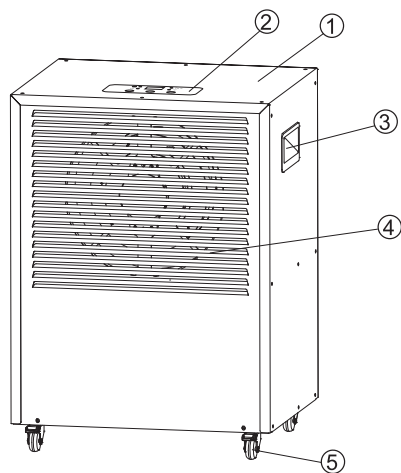

1. Rivestimento esterno
2. Pannello di controllo
3. Maniglia
4. Uscita aria
5. Rotelle

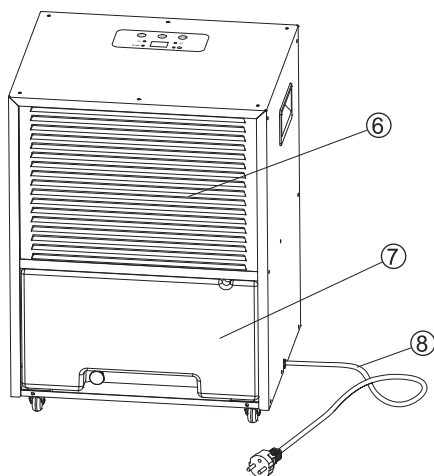

6. Ingresso aria
7. Serbatoio dell'acqua
8. Cavo di alimentazione

Istruzioni per l'uso

Pannello di controllo

1. Display
2. Pulsante automatico / pulsante Wi-Fi
3. Pulsante manuale
4. Pulsante di accensione

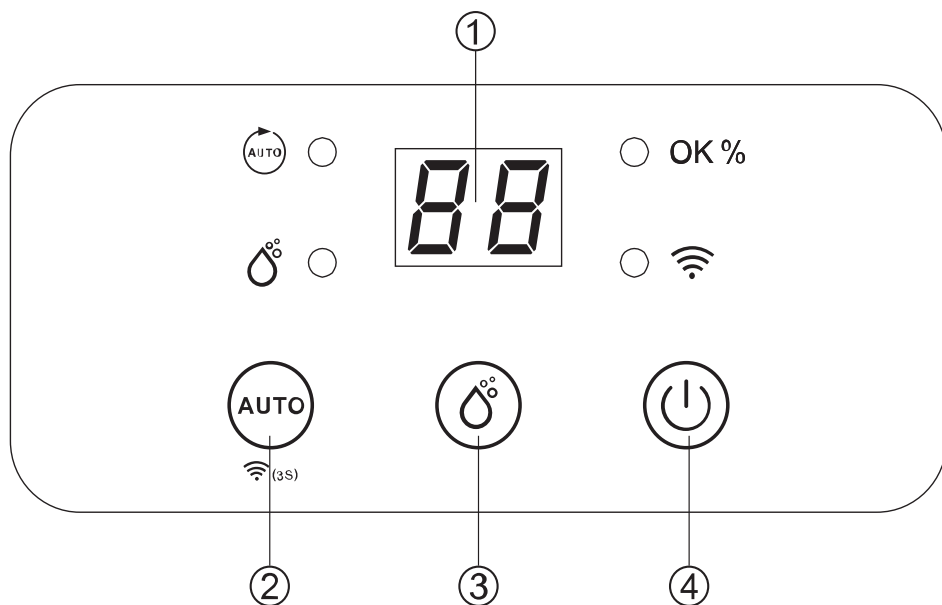

Indicatore automatico

OK % Indicatore di standby



Indicatore manuale



Indicatore Wi-Fi

Alimentazione ON/OFF

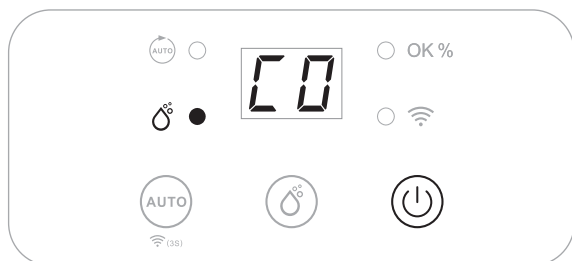

Collegare l'unità all'alimentazione e premere una volta il pulsante di accensione per accenderla. Per impostazione predefinita, l'unità funziona in modalità manuale di deumidificazione continua; l'indicatore Manuale sarà acceso.

Impostazione dell'umidità

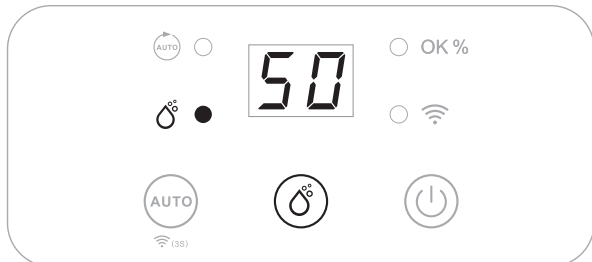

Premere il pulsante Manual per selezionare l'umidità preferita tra CO-40%-45%-50%-55%-60%-65%-70%-CO. CO significa deumidificazione continua, indipendentemente dall'umidità ambientale.



- Nota:**
- Se l'umidità ambientale è inferiore al 30%, il display visualizza LO.
 - Se l'umidità ambientale è superiore al 90%, il display visualizza HI.
 - Quando l'unità è in standby, la ventola si accende per 5 minuti ogni ora per controllare il livello di umidità ambientale.

Funzione di deumidificazione automatica

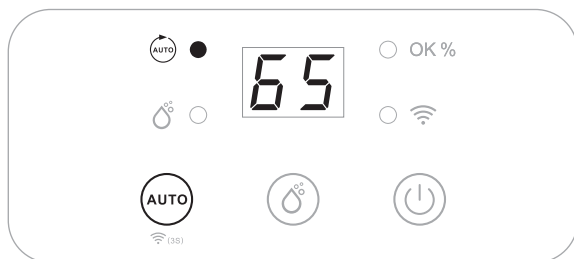

Premendo il pulsante Auto per selezionare la modalità Auto, l'unità funziona automaticamente in base all'umidità relativa ambientale (UR%) rilevata, come indicato nella tabella seguente:

Ambient UR% detected	Compressore	Ventilatore
UR% \geq 60%	Si accende	Si accende
UR% <50%	Spegnimento	Spegnimento

Funzione Wi-Fi

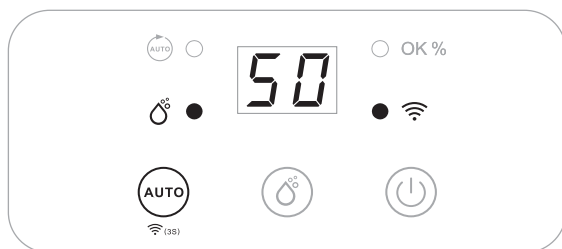

Premere a lungo il pulsante Auto per 3 secondi per attivare la funzione Wi-Fi e accedere alla modalità di connessione Wi-Fi. Durante la configurazione della rete, l'indicatore Wi-Fi lampeggia; dopo l'avvenuta connessione Wi-Fi, l'indicatore Wi-Fi si accende in modo permanente.

Per informazioni dettagliate sul funzionamento, consultare la sezione "Guida alla connessione Wi-Fi".

Nota: Premere a lungo il pulsante Auto per 3 secondi per scollegare il Wi-Fi.

Spegnimento automatico

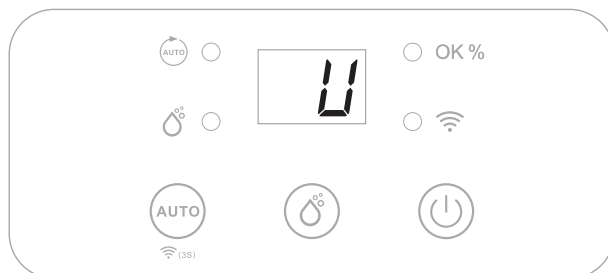

Quando il serbatoio dell'acqua è pieno o il serbatoio dell'acqua non è installato correttamente, l'unità si spegne automaticamente e sul display appare "U".

Dopo aver svuotato il serbatoio o averlo installato correttamente, l'unità tornerà alla modalità impostata in precedenza.

Funzione di sbrinamento automatico

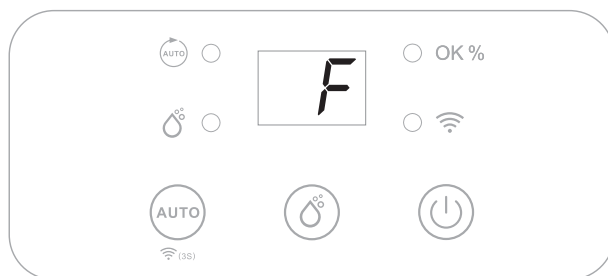

Se la temperatura ambiente è troppo bassa, il deumidificatore passa alla modalità di sbrinamento. Il compressore si spegne e l'unità funziona con il motore del ventilatore acceso fino alla scomparsa della brina. Sul display viene visualizzato "F". L'intervento manuale non è possibile durante la modalità di sbrinamento.

Funzione di memoria

In caso di interruzione dell'alimentazione, l'unità torna alla modalità precedentemente impostata non appena viene ripristinata l'alimentazione.

Guida alla connessione Wi-Fi

Scansionate il codice QR per accedere direttamente al download.

Preparazione della connessione alle app:

Questa applicazione consente di gestire l'unità tramite la rete domestica. Il prerequisito è una connessione Wi-Fi permanente al router e l'applicazione "ecofort SMART".

1. Installare l'applicazione "ecofort SMART" e creare un account utente.
2. Attivare la funzione Wi-Fi premendo a lungo il pulsante Auto sull'unità.
3. Posizionare l'unità nel raggio d'azione del router.
4. Finché l'alimentazione è accesa, l'indicatore Wi-Fi lampeggia. Dopo 3 minuti, lo stato viene annullato se non c'è configurazione di rete e la spia si spegne. Se è necessario ricollegare il Wi-Fi, premere a lungo il pulsante Auto per 5 secondi per riavviare la configurazione di rete; l'indicatore Wi-Fi lampeggia di nuovo.



Connessione alle app:

Metodo 1: connessione tramite Bluetooth

Attivare il Bluetooth sul telefono cellulare o su un altro dispositivo.

Quando l'indicatore Wi-Fi sull'unità lampeggia, aprite l'app "ecofort SMART" e scegliete "Aggiungi nuovo dispositivo": l'unità si collegherà automaticamente via Bluetooth.

Metodo 2: connessione tramite Wi-Fi

Quando l'indicatore Wi-Fi dell'unità lampeggia, sul vostro smartphone o tablet selezionate "Aggiungi dispositivo", la categoria "Deumidificatore" e "CaveMaster".

Controllare lo stato dell'indicatore Wi-Fi sull'unità; se l'indicatore Wi-Fi lampeggia, confermare e premere "Continua".

Inserire nome e password della rete Wi-Fi, confermare e attendere 1-2 minuti per la connessione, quindi premere "Fine".



Nota: una volta che l'unità è stata collegata correttamente, la spia Wi-Fi rimane accesa. Ora è possibile utilizzare l'unità tramite l'app.

Nota: tenere premuto il pulsante Auto per circa 5 secondi per scollegare l'unità; la spia Wi-Fi lampeggerà fino alla nuova connessione o si spegnerà completamente dopo 3 minuti se non è stata stabilita alcuna connessione.

Pulizia e manutenzione

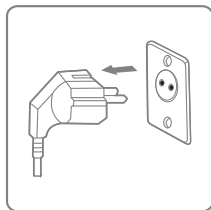

1. Prima di procedere alla pulizia, spegnere l'apparecchio e togliere la spina dalla presa.

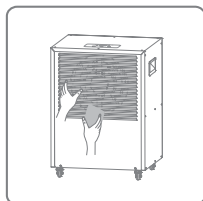

2. Pulire l'alloggiamento con un panno morbido e asciutto. Se il dispositivo è molto sporco, utilizzare un detergente delicato. Pulire il deumidificatore con un panno leggermente umido. Non spruzzare mai il dispositivo con acqua.

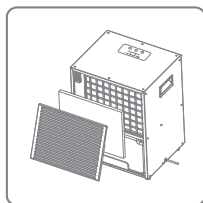

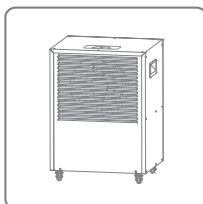

3. Rimuovere il filtro, pulirlo con un aspirapolvere o con acqua saponata non più calda di 40 °C.



4. Sciacquare e lasciare asciugare completamente il filtro prima di reinserirlo nel dispositivo.

Risoluzione dei problemi

PROBLEMA	SOLUZIONE
Il deumidificatore non si accende	<ul style="list-style-type: none"> • Assicurarsi che il cavo di rete sia collegato correttamente e che la presa di corrente sia presente. • Il serbatoio dell'acqua è pieno o non è montato correttamente. • È stato raggiunto il livello di umidità impostato. • La spina o il cavo di alimentazione sono danneggiati.
L'umidità non si riduce	<ul style="list-style-type: none"> • Il deumidificatore non è stato utilizzato abbastanza a lungo. • Assicuratevi che tutte le porte e le finestre siano chiuse. • La temperatura ambiente è troppo bassa. • Il livello di umidità ambientale è troppo basso. • Il filtro dell'aria sul retro dell'unità è sporco. • Superamento dell'area di copertura della stanza raccomandata. • Il livello di umidità ambientale è inferiore al livello di umidità desiderato impostato.
Rumori insoliti	<ul style="list-style-type: none"> • Il deumidificatore è inclinato o si trova su una superficie irregolare. • Assicurarsi che il filtro dell'aria sia pulito. • Particelle sciolte o estranee all'interno dell'unità. • Suono del refrigerante che scorre.
L'acqua nel serbatoio trabocca	<ul style="list-style-type: none"> • Il serbatoio dell'acqua potrebbe essere danneggiato. • Il galleggiante del sensore automatico dell'acqua non è in posizione o è bloccato. • Il passaggio di drenaggio interno è bloccato o ostruito.
Display LO	L'umidità ambientale è inferiore al 30% - il display torna a visualizzare l'umidità ambientale quando è superiore al 30%. 
Display HI	L'umidità ambientale è superiore al 90% - il display torna a visualizzare l'umidità ambientale quando è inferiore al 90%. 

PROBLEMA	SOLUZIONE
Codice di errore	<p>E1 Errore del sensore di temperatura, contattare l'assistenza clienti.</p> <p>E2 Errore del sensore di umidità, contattare l'assistenza clienti.</p>

Caratteristiche tecniche

Alimentazione		220-240 V ~ 50 Hz
Capacità di deumidificazione	30 °C UR 80%	25 l/giorno
	27 °C UR 60%	14 l/giorno
	15 °C UR 60%	7 l/giorno
Consumo di energia	30 °C UR 80%	255 W
	27 °C UR 60%	225 W
	15 °C UR 60%	190 W
Circolazione dell'aria		215 m ³ /h
Capacità del serbatoio dell'acqua		6.0 L
Livello di rumore		50 dB(A)
Temperatura di esercizio		5-35 °C
Refrigerante		R290 / 0.12 kg
Peso netto		20.5 kg
Dimensioni (L × P × A)		390 × 320 × 535 mm

Garanzia

Il periodo di garanzia di 2 anni inizia dalla data di consegna.

Nel caso di un reclamo in garanzia, un dispositivo difettoso verrà riparato o sostituito con un sostituto equivalente. Se la garanzia viene richiesta, la garanzia non verrà estesa ma continuerà a essere eseguita.

Se il dispositivo non funziona correttamente, contattare il rivenditore da cui è stato acquistato il dispositivo. Indicare il numero dell'ordine o della fattura a ogni contatto. Si prega di non restituire alcun dispositivo senza preavviso.

Si nota che non tutti i difetti tecnici durante il periodo di garanzia sono necessariamente un caso di garanzia. La richiesta di garanzia è generalmente respinta in casi come danni elementali, danni da umidità, urti o cadute, usura naturale, manipolazione errata, danni causati da influenze esterne nonché interferenze con il prodotto o sue modifiche.

In caso di domande o incertezze, visitare il Centro assistenza ecofort all'indirizzo support.ecofort.ch. Qui troverete le ultime soluzioni e assistenza per il vostro prodotto.

ecofort AG
Ipsachstrasse 16
CH-2560 Nidau
+41 (0) 32 322 31 11
support@ecofort.ch
<https://ecofort.ch>

Smaltimento responsabile

Questo simbolo indica che il prodotto non deve essere smaltito nei rifiuti domestici generici. Ciò si applica in tutta l'Unione Europea. Al fine di evitare danni all'ambiente o pericoli per la salute causati da uno smaltimento errato dei rifiuti, il prodotto deve essere consegnato per il riciclaggio, in modo che il materiale possa essere smaltito in maniera responsabile. Per riciclare il prodotto, consegnarlo al proprio centro locale di raccolta o contattare il luogo di acquisto; il personale provvederà a uno smaltimento ecologico del prodotto.

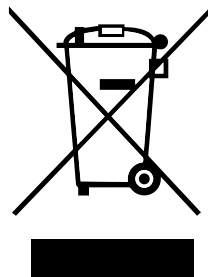

ecodry CaveMaster

Deshumidificador

Manual de instrucciones

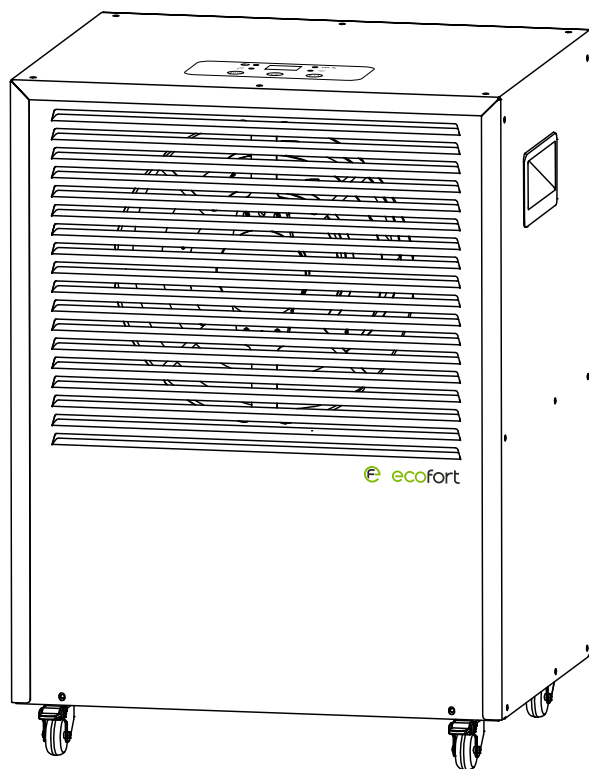

Gracias por adquirir nuestro producto.
Lea detenidamente este manual de instrucciones
antes de utilizar el deshumidificador.

 **ecofort**

Conserve este manual para futuras consultas.

ESPAÑOL

Contenido

Instrucciones de seguridad.....	96
Normas de seguridad para trabajos de mantenimiento y reparación.....	98
Antes de la operación.....	101
Opción de drenaje continuo.....	102
Descripción de piezas.....	103
Instrucciones de uso.....	104
Guía de conexión Wi-Fi.....	108
Limpieza y mantenimiento.....	110
Solución de problemas.....	111
Especificaciones técnicas.....	112
Garantía.....	113

Instrucciones de seguridad

Lea atentamente este manual de instrucciones antes de utilizar el deshumidificador por primera vez. El aparato no está destinado a un uso comercial.



ADVERTENCIA

Este aparato está destinado exclusivamente a un uso doméstico. Cualquier otro uso no está recomendado por el fabricante y puede causar incendios, descargas eléctricas u otras lesiones personales y daños materiales.

- Compruebe el voltaje de la toma de corriente y asegúrese de que cumple las especificaciones técnicas de la unidad.
- Los niños no deben jugar con el aparato. Los niños no deben limpiar ni realizar tareas de mantenimiento sin supervisión.
- La unidad debe permanecer siempre en posición vertical.
- El aparato debe permanecer en posición vertical durante al menos 1 hora antes de ser utilizado por primera vez o después de su transporte.
- Nunca se sienta, cubra ni coloque objetos extraños sobre el producto.
- Asegúrese de que el filtro de aire esté limpio y correctamente colocado antes de encender el aparato.
- No utilice nunca el producto si el cable de alimentación, el enchufe o cualquier otra pieza están dañados o no funcionan correctamente.
- No intente nunca desmontar o reparar el aparato usted mismo.
- No enchufe ni desenchufe nunca el producto con las manos mojadas. No introduzca nunca objetos extraños en el aparato.
- Desenchufe el producto inmediatamente si emite ruidos extraños, olores o humo.
- Asegúrese de que ningún objeto extraño cubra o bloquee la entrada/salida de aire. Las obstrucciones pueden provocar incendios, descargas eléctricas o daños en el producto.

- Desenchufe el producto cuando no lo utilice.
- Antes de trasladar el aparato, asegúrese de que esté apagado y desenchufado.
- Si el cable de alimentación está dañado, debe ser sustituido por el fabricante, su agente de servicio o personal cualificado similar con el fin de evitar un peligro.
- El aparato debe instalarse de acuerdo con la normativa nacional sobre cableado. El aparato está diseñado con un nivel de presión acústica ponderado A inferior a 70 dB(A).



ADVERTENCIA SOBRE EL REFRIGERANTE R290

Esta unidad está diseñada únicamente para su uso con gas R290 (propano) como refrigerante designado.

EL CIRCUITO DE REFRIGERANTE ESTÁ SELLADO. SÓLO UN TÉCNICO CUALIFICADO DEBE INTENTAR REALIZAR EL MANTENIMIENTO.

La ausencia de olor no indica que no haya escape de gas.

No deben utilizarse llamas abiertas, cigarrillos u otras posibles fuentes de ignición en las proximidades de la unidad.

Las piezas de los componentes están diseñadas para el propano y no provocan chispas. Las piezas componentes sólo se sustituirán por piezas de reparación idénticas.

LA UNIDAD SÓLO PUEDE INSTALARSE EN UNA HABITACIÓN CON UNA SUPERFICIE MÍNIMA DE 4 m².

El R290 es un gas inflamable más pesado que el aire. Por ello, si se produce una fuga de gas de la unidad, la concentración será máxima a nivel del suelo. Sin embargo, el gas puede elevarse (por ejemplo, por corriente de aire, ventilador, etc.) a niveles más altos. El R290 (propano) utilizado en esta unidad no tiene olor.

No utilice la unidad en una habitación con una llama abierta, otras fuentes de calor de alto nivel (por ejemplo, cigarrillos, velas, etc.) o descargas eléctricas. Instale la unidad en una habitación que pueda ventilarse cuando sea necesario y donde no sea posible la acumulación de gas.

Si se detecta R290 (propano) en la habitación, o se sospecha de una fuga, no permita que personas no autorizadas busquen la fuente de la fuga. En tales casos, evacúe a todas las personas de la habitación, abra las ventanas, abandone la habitación y notifique a los bomberos locales que se ha producido una fuga de propano. No permita que ninguna persona vuelva a la habitación hasta que el oficial al mando del cuerpo de bomberos o un ingeniero de servicio certificado decida que el riesgo ha dejado de existir.

Normas de seguridad para trabajos de mantenimiento y reparación

Las reparaciones deben ser realizadas únicamente por personal de servicio autorizado y sólo con piezas de repuesto originales.

1. Controles en la zona

Antes de comenzar a trabajar en sistemas que contengan refrigerantes inflamables, es necesario realizar comprobaciones de seguridad para garantizar que se minimiza el riesgo de ignición. Para reparar el sistema de refrigeración, deberán cumplirse las siguientes precauciones antes de realizar trabajos en el sistema.

2. Procedimiento de trabajo

Los trabajos se llevarán a cabo con arreglo a un procedimiento controlado a fin de reducir al mínimo el riesgo de presencia de gases o vapores inflamables durante la realización de los mismos.

3. Área general de trabajo

Todo el personal de mantenimiento y otras personas que trabajen en la zona deberán recibir instrucciones sobre la naturaleza del trabajo que se está realizando. Se evitará trabajar en espacios confinados. Se delimitará la zona de trabajo. Se comprobará que las condiciones de la zona son seguras y que no hay material inflamable.

4. Comprobación de la presencia de refrigerante

Se comprobará la zona con un detector de refrigerante adecuado antes y durante el trabajo, para garantizar que el técnico es consciente de la existencia de atmósferas potencialmente inflamables. Asegúrese de que el equipo de detección de fugas que se utiliza es adecuado para su uso con refrigerantes inflamables, es decir, que no produce chispas, está adecuadamente sellado o es intrínsecamente seguro.

5. Presencia de extintor

Si se va a realizar algún trabajo en caliente en el equipo de refrigeración o en alguna de las piezas asociadas, deberá tenerse a mano el equipo de extinción de incendios adecuado. Disponga de un extintor de polvo seco o CO₂ junto a la zona de carga.

6. Sin fuentes de ignición

Ninguna persona que lleve a cabo trabajos relacionados con un sistema de refrigeración que impliquen dejar al descubierto tuberías que contengan o hayan contenido refrigerante inflamable deberá utilizar fuentes de ignición de tal manera que pueda existir riesgo de incendio o explosión. Todas las posibles fuentes de ignición, incluido el consumo de cigarrillos, deben mantenerse suficientemente alejadas del lugar de instalación, reparación, desmontaje y eliminación, durante las cuales es posible que se libere refrigerante inflamable al espacio circundante. Antes de iniciar los trabajos, debe inspeccionarse la zona alrededor del equipo para asegurarse de que no existen peligros inflamables ni riesgos de ignición. Se colocarán carteles de "prohibido fumar".

7. Área ventilada

Asegúrese de que la zona está al aire libre o de que está adecuadamente ventilada antes de irrumpir en el sistema o realizar cualquier trabajo en caliente. Deberá mantenerse cierto grado de ventilación durante el período en que se realicen los trabajos. La ventilación debe dispersar de forma segura cualquier refrigerante liberado y, preferiblemente, expulsarlo externamente a la atmósfera.

8. Comprobaciones del equipo de refrigeración

Cuando se cambien componentes eléctricos, éstos deberán ser adecuados para el fin previsto y cumplir las especificaciones correctas. En todo momento, se seguirán las directrices de mantenimiento y servicio del fabricante. En caso de duda, consulte al departamento técnico del fabricante.

Las siguientes comprobaciones se aplicarán a las instalaciones que utilicen refrigerantes inflamables:

- El tamaño de la carga está en función del tamaño de la sala en la que se instalan las piezas que contienen refrigerante;
- El ventilador y las salidas de ventilación funcionan adecuadamente y no están obstruidos;
- Si se utiliza un circuito de refrigeración indirecto, se comprobará la presencia de refrigerante en el circuito secundario;
- Las marcas en el equipo siguen siendo visibles y legibles. Se corregirán las marcas y señales que sean ilegibles;
- Las tuberías o componentes frigoríficos se instalan en una posición en la que es improbable que queden expuestos a cualquier sustancia que pueda corroer los componentes que contienen refrigerante, a menos que los componentes estén fabricados con materiales intrínsecamente resistentes a la corrosión o estén convenientemente protegidos contra la corrosión.

9. Comprobaciones de los dispositivos eléctricos

La reparación y el mantenimiento de los componentes eléctricos incluirán comprobaciones iniciales de seguridad y procedimientos de inspección de los componentes. Si existe un fallo que pueda comprometer la seguridad, no se conectará ningún suministro eléctrico al circuito hasta que se solucione satisfactoriamente. Si el fallo no puede corregirse inmediatamente, pero es necesario continuar el funcionamiento, se utilizará una solución temporal adecuada. Esto se comunicará al propietario del equipo, para que todas las partes estén informadas. Las comprobaciones iniciales de seguridad incluirán:

- Que se descarguen los condensadores: esto se hará de forma segura para evitar la posibilidad de chispas;
- Que no haya componentes eléctricos y cableado bajo tensión expuestos mientras se carga, recupera o purga el sistema;
- Que haya continuidad de la conexión a tierra.

Antes de la operación

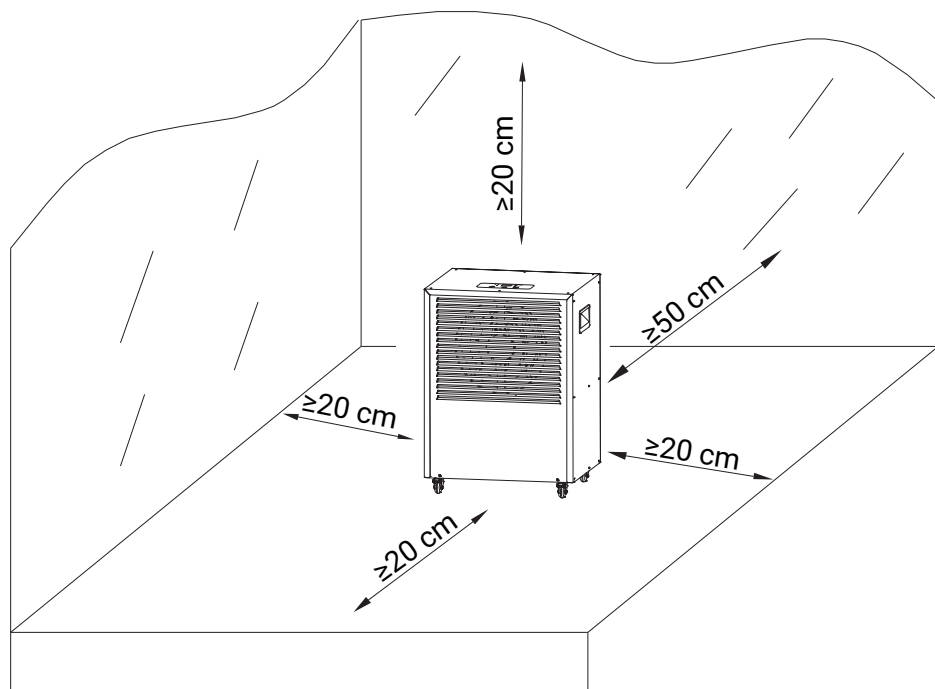

- Coloque el deshumidificador en posición vertical sobre una superficie estable y plana.
- Asegúrese de que el deshumidificador se encuentra a una distancia segura, al menos a 50 cm de una pared o mueble. La alimentación eléctrica debe corresponderse con el valor indicado en la placa de características y la toma de corriente debe estar conectada a tierra.
- Asegúrese de que el depósito está correctamente colocado. Si el depósito está lleno o no está colocado, se encenderá el piloto "Depósito lleno" y el deshumidificador dejará de deshumidificar.
- Conecte la alimentación y haga funcionar la unidad según las instrucciones del capítulo "Instrucciones de uso".

Opción de drenaje continuo

Por defecto, el agua se recogerá en el depósito. Si prefiere un drenaje continuo, siga los pasos que se indican a continuación:

1. Retire el tapón del depósito de agua.
2. Enchufe la manguera de desagüe de 14 mm de diámetro interior en la salida de desagüe de la parte posterior del depósito de agua. Asegúrese siempre de que la manguera va cuesta abajo y no está obstruida ni doblada.

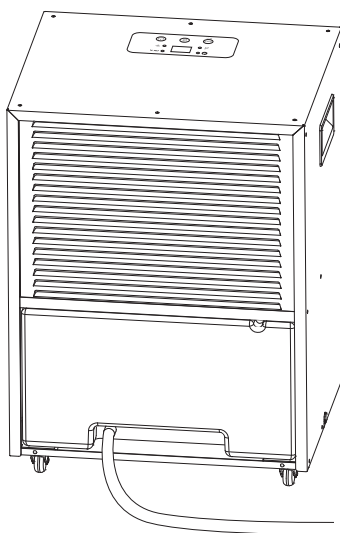
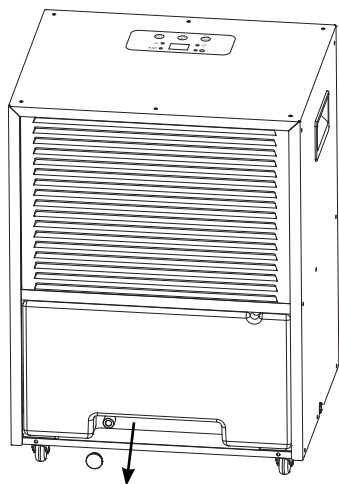

Descripción de piezas

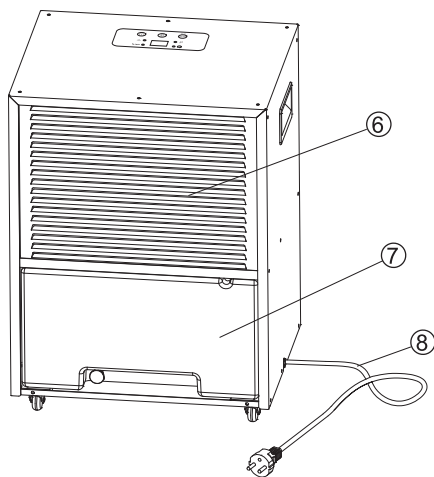
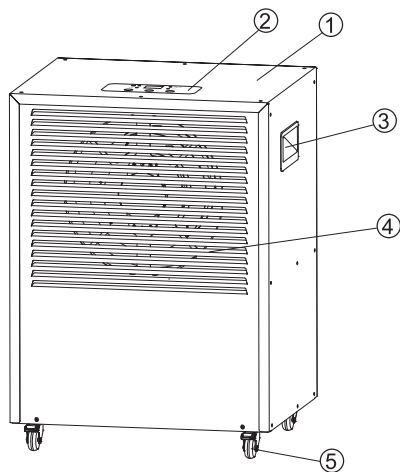

1. Carcasa exterior
2. Panel de control
3. Mango
4. Salida de aire
5. Ruedas

6. Entrada de aire
7. Depósito de agua
8. Cable de alimentación

Instrucciones de uso

Panel de control

1. Mostrar
2. Botón Auto / Botón Wi-Fi
3. Botón manual
4. Botón de encendido

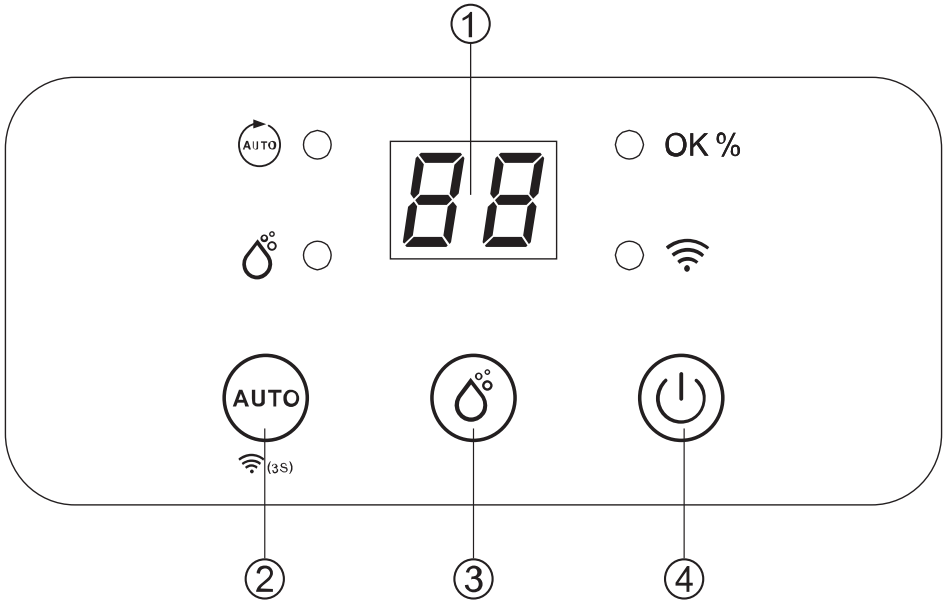

Indicador automático

OK % Indicador de espera



Indicador manual



Indicador Wi-Fi

Encendido/Apagado

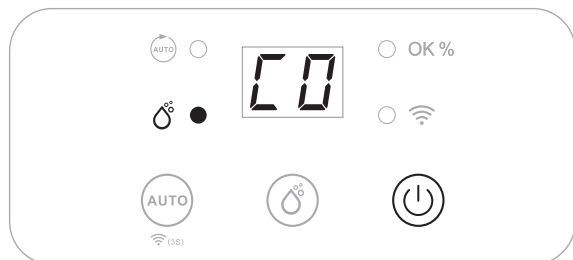

Conecte el aparato a la red eléctrica y pulse el botón de encendido una vez para encenderlo. La unidad funciona por defecto en modo de deshumidificación manual continua, el indicador Manual estará encendido.

Ajuste de humedad

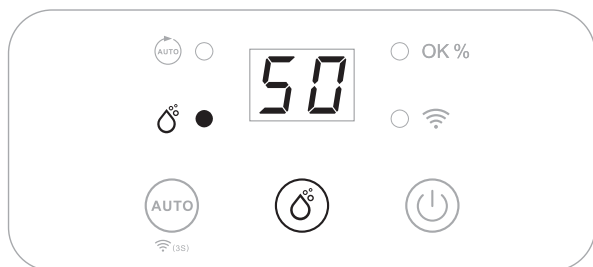

Pulse el botón Manual para seleccionar la humedad que prefiera entre CO-40%-45%-50%-55%-60%-65%-70%-CO. CO significa deshumidificación continua independientemente de la humedad ambiente.



Nota:

- Si la humedad ambiente es inferior al 30%, la pantalla muestra LO.
- Si la humedad ambiente es superior al 90%, la pantalla muestra HI.
- Cuando la unidad está en modo de espera, el ventilador se enciende durante 5 minutos una vez cada hora para comprobar el nivel de humedad ambiental.

Función de deshumidificación automática

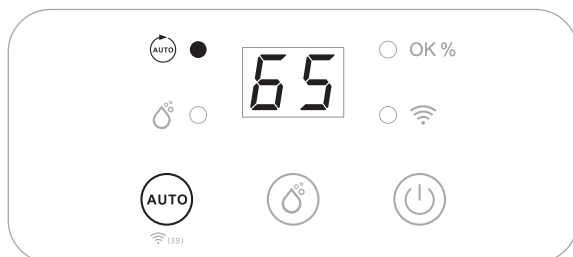

Pulse el botón Auto para seleccionar el modo Auto, la unidad funciona automáticamente de acuerdo con la humedad relativa ambiente (HR%) detectada, como en la tabla siguiente:

HR% ambiental detectado	Compresor	Ventilador
HR% \geq 60%	Se enciende	Se enciende
HR% <50%	Se apaga	Se apaga

Función Wi-Fi

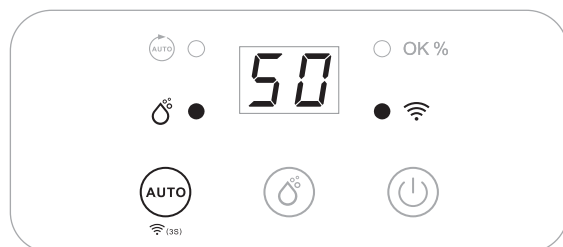

Mantenga pulsado el botón Auto durante 3 segundos para activar la función Wi-Fi y entrar en el modo de conexión Wi-Fi. Durante la configuración de la red, el indicador Wi-Fi parpadea, después de una conexión Wi-Fi exitosa, el indicador Wi-Fi se encenderá permanentemente.

Para obtener información detallada sobre el funcionamiento, consulte la sección "Guía de conexión Wi-Fi".



Nota: Mantenga pulsado el botón Auto durante 3 segundos para desconectar el Wi-Fi.

Apagado automático

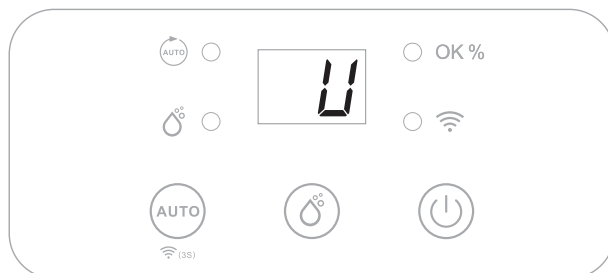

Cuando el depósito de agua esté lleno o el depósito de agua no esté instalado correctamente, la unidad se apagará automáticamente y aparecerá “U” en la pantalla.

Tras vaciar el depósito o instalarlo correctamente, la unidad volverá al modo ajustado anteriormente.

Función de descongelación automática

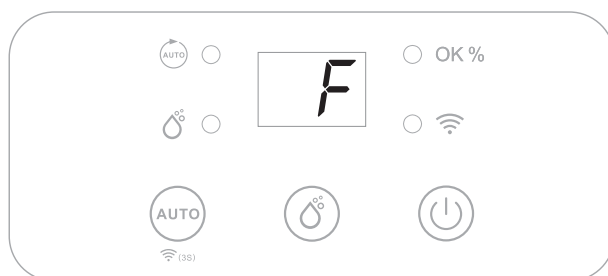

Si la temperatura ambiente es demasiado baja, el deshumidificador pasa al modo de descongelación. El compresor se desconecta y el aparato funciona con el motor del ventilador conectado hasta que desaparece la escarcha. En la pantalla aparece “F”. La intervención manual no es posible durante el modo de desescarche.

Función de memoria

En caso de fallo de alimentación, la unidad volverá al modo ajustado previamente en cuanto se recupere la alimentación.

Guía de conexión Wi-Fi

Escanee el código QR para acceder directamente a la descarga.

Preparación de la conexión de la aplicación:

Esta aplicación le permite manejar la unidad a través de su red doméstica. Un requisito previo es una conexión Wi-Fi permanente a su router y la app “ecofort SMART”.

1. Instala la aplicación “ecofort SMART” y crea una cuenta de usuario.
2. Active la función Wi-Fi pulsando prolongadamente el botón Auto de la unidad.
3. Place the unit within range of your router.
4. Mientras la alimentación esté conectada, el indicador Wi-Fi parpadeará. Transcurridos 3 minutos, el estado se cancelará si no hay configuración de red y el indicador luminoso se apagará. Si necesita volver a conectar el Wi-Fi, pulse prolongadamente el botón Auto durante 5 segundos para reiniciar la configuración de red, el indicador Wi-Fi parpadea de nuevo.



Conexión de aplicaciones:

Método 1: Conexión por Bluetooth

Active el Bluetooth en su teléfono móvil u otro dispositivo.

Cuando el indicador Wi-Fi de la unidad parpadee, abra la App “ecofort SMART” y elige “Añadir nuevo dispositivo”, la unidad se conectará vía Bluetooth automáticamente.

Método 2: Conectarse por Wi-Fi

Cuando el indicador Wi-Fi de la unidad parpadee, en su smartphone o tableta seleccione “Añadir dispositivo”, categoría “Deshumidificador” y “CaveMaster”.

Compruebe el estado del indicador Wi-Fi de la unidad; si el indicador Wi-Fi parpadea, confírmelo y pulse “Continuar”.

Introduzca el nombre y la contraseña de su red Wi-Fi, confirme y espere 1-2 minutos para la conexión y, a continuación, pulse “Finalizar”.



Nota: Una vez que la unidad se ha conectado correctamente, la luz de Wi-Fi permanece encendida. Ahora puedes utilizar la unidad con la aplicación.

Nota: Mantenga pulsado el botón Auto durante unos 5 segundos para desconectar la unidad; la luz indicadora de Wi-Fi parpadeará hasta que se vuelva a conectar o se apagará por completo transcurridos 3 minutos si no se ha establecido ninguna conexión.

Limpieza y mantenimiento

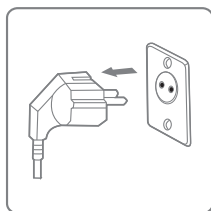

1. Apague el aparato y desenchúfelo de la toma de corriente antes de limpiarlo.

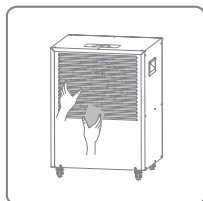

2. Limpie la carcasa con un paño suave y seco. Si el aparato está muy sucio, utilice un producto de limpieza suave. Limpie el deshumidificador con un paño ligeramente humedecido. No rocíe nunca el aparato con agua.

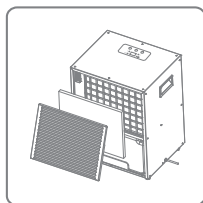

3. Retire el filtro, limpie el filtro con una aspiradora o agua jabonosa no más caliente que 40 °C.

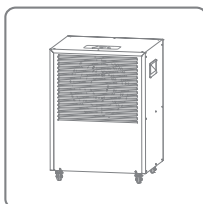

4. Aclare y deje secar completamente el filtro antes de volver a instalarlo en el aparato.

Solución de problemaslemas

PROBLEMA	SOLUCIÓN
El deshumidificador no se enciende	<ul style="list-style-type: none"> • Asegúrese de que el cable de alimentación está bien enchufado y de que hay corriente en la toma de corriente. • El depósito de agua está lleno o mal colocado. • Se ha alcanzado el nivel de humedad ajustado. • El enchufe o el cable de alimentación están dañados.
La humedad no se reduce	<ul style="list-style-type: none"> • El deshumidificador no se ha utilizado el tiempo suficiente. • Asegúrese de que todas las puertas y ventanas están cerradas. • La temperatura ambiente es demasiado baja. • El nivel de humedad ambiente es demasiado bajo. • El filtro de aire de la parte posterior de la unidad está sucio. • Se ha excedido el área de cobertura de la habitación recomendada. • El nivel de humedad ambiental es inferior al nivel de humedad deseado establecido.
Ruidos inusuales	<ul style="list-style-type: none"> • El deshumidificador está inclinado o sobre una superficie irregular. • Asegúrese de que el filtro de aire está limpio. • Partículas sueltas o extrañas en el interior de la unidad. • Sonido de refrigerante fluyendo.
Se desborda el agua del depósito	<ul style="list-style-type: none"> • El depósito de agua puede estar dañado. • El flotador del sensor automático de agua no está colocado u obstruido. • El conducto de drenaje interno está bloqueado u obstruido.
Mostrar LO	<p>La humedad ambiente es inferior al 30% - la pantalla LO volverá a mostrar la humedad ambiente, cuando ésta sea superior al 30%.</p>
Mostrar HI	<p>La humedad ambiente es superior al 90% - la pantalla HI volverá a mostrar la humedad ambiente, cuando ésta sea inferior al 90%.</p>

PROBLEMA	SOLUCIÓN
Código de error	<p>E1 Error del sensor de temperatura, póngase en contacto con el servicio de atención al cliente.</p> <p>E2 Error del sensor de humedad, póngase en contacto con el servicio de atención al cliente.</p>

Especificaciones técnicas

Fuente de alimentación		220-240 V ~ 50 Hz
Capacidad de deshumidificación	30 °C RH 80%	25 L/Día
	27 °C RH 60%	14 L/Día
	15 °C RH 60%	7 L/Día
Consumo de energía	30 °C RH 80%	255 W
	27 °C RH 60%	225 W
	15 °C RH 60%	190 W
Circulación del aire		215 m ³ /h
Capacidad del depósito de agua		6.0 L
Nivel de ruido		50 dB(A)
Temperatura de funcionamiento		5-35 °C
Refrigerante		R290 / 0.12 kg
Peso neto		20.5 kg
Dimensiones (An × Pr × Al)		390 × 320 × 535 mm

Garantía

El periodo de garantía de 2 años comienza a partir de la fecha de entrega.

En caso de reclamación en garantía, la unidad defectuosa se reparará o cambiará por otra de igual valor. Si se presenta una reclamación en virtud de la garantía, ésta no se ampliará, sino que seguirá en vigor.

Si la unidad está defectuosa, póngase en contacto con el servicio de atención al cliente del distribuidor al que compró la unidad. Indique su número de pedido o de factura cuando se ponga en contacto con ellos. No devuelva ninguna unidad sin notificación previa.

Tenga en cuenta que no todos los defectos técnicos dentro del periodo de garantía están necesariamente cubiertos por ésta. Por regla general, se rechazarán las reclamaciones de garantía en casos como daños causados por la intemperie, daños por humedad, daños por golpes o caídas, desgaste natural, manipulación incorrecta, daños causados por influencias externas y manipulación o modificación del producto.

Si tiene alguna pregunta o duda, visite el Centro de asistencia de ecofort en support.ecofort.ch. Aquí encontrará las últimas soluciones y ayuda para su producto.

ecofort AG
Ipsachstrasse 16
CH-2560 Nidau
+41 (0) 32 322 31 11
support@ecofort.ch
<https://ecofort.ch>

Desecho ecologico

Este símbolo indica que este producto no debe eliminarse con los residuos domésticos generales. Esto se aplica en toda la UE. Para evitar daños al medio ambiente o a la salud derivados de una eliminación incorrecta de los residuos, el producto debe entregarse para su reciclaje, de modo que el material pueda eliminarse de forma responsable. Para reciclar el producto, llévalo al punto de recogida local o póngase en contacto con el punto de venta. Ellos se encargarán de que el producto se elimine de forma respetuosa con el medio ambiente.

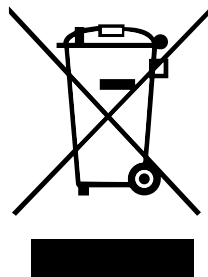

Notes

Notes

ecodry CaveMaster

Luftentfeuchter

Gebrauchsanweisung | Instruction Manual | Manuel d'instruction | Manuale d'istruzioni
Manual de instrucciones

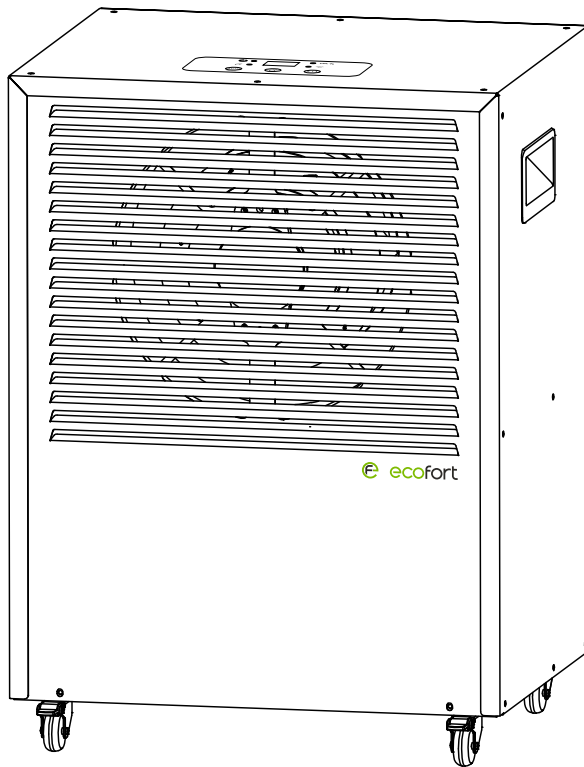

ecofort AG
Ipsachstrasse 16
CH-2560 Nidau
+41 (0)32 322 31 11
support@ecofort.ch
<http://ecofort.ch>